

Göteborgs stadsmuseum
Arkeologisk arkivrapport

Nr 1974:4

Göteborg
Björlanda 114
Östergärde

Grav-el boplatskomplex
delundersökt jää

Inv.nr 49342

Fyndrapporter 1975

RIKSANTIKVARIÉÄMBETET OCH
STATENS HISTORISKA MUSEER
Box 5405
114 84 STOCKHOLM
Dnr 1330/76

Inv nr 49342
Dnr 13/77 11 MAJ 1977

Göteborgs ark. museum
Skärgårdsgatan 4
414 58 GÖTEBORG

Riksantikvarieämbetet får meddela, att riksantikvarien
vid föredragning den 28 mars 1977
har beslutat, att fynden från undersökning av
Östergärde, Björlanda 114, Björlanda sn, Bo utförd av
Stina Andersson.

tillföres Göteborgs arkeologiska museum

Fynden har ej begärts av Eder. Fynden ej insända
av Er

Fynden jämte förteckning över dem kommer att översändas
genom statens historiska museum

Stockholm den 28 mars 1977

För riksantikvarieämbetet

Margareta Biörnstad

Margareta Biörnstad

Dnr 13/76

ÖSTERGÅRDE BJÖRLANDA 114
GRAV- OCH BOPLATSKOMPLEX, DELUNDERSÖKT
JÄRNÅLDER

ÖSTERGÄRDE BJÖRLANDA 114
GRAV- OCH BOPLATSKOMPLEX, DELUNDERSÖKT,
JÄRNÅLDER.

Förromerskt flatmarksgravfält och boplatsrester, delvis vikingatida. Tidigare har inom samma område undersökts en oregelbunden stensättning och en skärvtenshög, båda från yngre bronsålder.

ADMINISTRATIVA UPPGIFTER

Läge: Östergärde 2:3, Björlanda, Göteborg.

Grävningssorsak: Planerat vägbygge.

Grävningstid: 12-30 september 1974.

Antal timmar i fält: 201 arkeologtimmar, 221 grov-
arbetstimmar och 16 maskintimmar.

Undersökt yta: Avbanad yta: ca 675 kvm.

Rensad yta: ca 275 kvm.

Utgrävd yta: ca 37 kvm.

Platsledare: Stina Andersson.

NATURVETENSKAPLIGA BESTÄMNINGAR

Benbestämningar har utförts av fil kand Jan Ekman, Göteborg (Exkurs 1).

C14-analyser har utförts av Laboratoriet för isotopgeologi, Naturhistoriska riksmuseet, Stockholm. Sammanlagt 7 prover har daterats från anläggning 38, 41, 46, 50 och 54 (Exkurs 2).

TOPOGRAFI

Undersökningsområdet låg på Hisingen i nordvästra delen av Göteborg. Det låg på södra delen av en nord-sydlig höjdsträckning. Denna går ungefär från Osbäckens dalgång i söder till Holmområdet i norr (fig 1). Det begränsas i öster av större och mindre uppodlade leriga dalgångar och i väster utbreder sig en större lerslätt, som till stor del upptas av Säve flygfält (fig 1,37) (not 1).

Det undersökta området ingår i ett större grav- och boplatskomplex som har delundersökts 1971-72 (not 2) och 1974. Stora delar av fornlämningsområdet ligger fortfarande kvar oundersökt.

Den 1974 undersökta delen utgjordes av gräs- ljung- och enbuskbevuxen betesmark med små uppstickande bergknallar och enstaka stora stenblock (fig 3,38). Marken har troligen inte varit uppodlad, i varje fall inte den västra fyndrika delen. Detta område

låg omedelbart öster om och något lägre än den 1971 delvis avtorvade stora stensättningen anläggning 1 (fig 1,2). Området var till stora delar plant, men sluttade delvis svagt ner mot gärdesgårdarna i öster och söder (fig 2). Området låg ca 28 m över havet.

Detta stora grav- och boplatskomplex ligger inom ett fornlämningsrikt område. På samma höjdsträckning ligger flera boplatser och gravar av olika typ. Strax norr härom undersöktes samma år den lilla boplatsen Björlanda 353 (fig 1,37 se rapport i föreliggande årgång av Fyndrapporter). Norra delen av höjdområdet utgörs till största delen av det 1971 sonderingsgrävda området vid Holm med flera gravar och boplatser från både sten- brons- och järnålder (not 3). Här låg också den 1974 undersökta stenåldersboplatsen Tuve 136 (se rapport i föreliggande årgång av Fyndrapporter). På en höjdrygg strax öster om Björlanda 114 har ett gravfält från romersk järnålder undersökts (not 4) och på ett litet impediment ute i den leriga dalgången i öster utgrävdes 1972 resterna av en järnåldersboplats (not 5).

ARBETSBESKRIVNING

Undersökningarna påbörjades hösten 1971 (not 2). Då utgrävdes en skärvstenshög, Björlanda 113 och en stensättning, Björlanda 114:2 samt ett mindre område med några små anläggningar intill och söder om denna (fig 1,2). Dessutom påbörjades undersökning av en stor stensättning eller flack hög, Björlanda 114:1 och flera schakt avtorvades omkring denna (fig 2). Undersökningen avbröts av kostnadsskäl. Planen omarbetades. Därför fortsattes inte utgrävningen av det västliga området som planerat. Endast ett schakt (VI, fig 2) utgrävdes helt. Övriga delar lades igen. Detta skedde våren 1972.

1974 förelåg ny plan. Därvid konstaterades att ett icke undersökt område mellan anläggning 1 och 2 skulle komma att beröras av vägbygget. Detta undersöktes hösten 1974 (fig 2).

Större delen av 1974 års undersökningsområde avbanades med maskin. Övriga delar utgjordes huvudsakligen av sank mark eller berg (fig 3). Vid avbaningen togs ett 20-30 cm tjockt matjordslager bort. Avbaningen försvårades dels av att flera stora block, vilka kunde täcka gravar, låg spridda inom området, dels av att marken bitvis var mycket våt. Fynden från avbaningen insamlades i ca 10x10 m stora rutor motsvarande fyra upprepade rutor. Avbaning 1 - fynd 220 från ruta A+B+G+något söder om G, avbaning 2 - fynd 221 från ruta C+D+H+I, avbaning 3 - fynd 222 från ruta E+F+ca 10 m österut, avbaning 4 - fynd 223 från östra delen (fig 3).

Västra delen av det maskinavbanade området, vilket var mest fyndrikt samt fläckvis svart och sotigt, upprensades med skyffel och bethacka. Härvid framkom flera större och mindre sotiga fläckar. Fynden insamlades i allmänhet i 5x5 m stora rutor (ruta A-L, fig 3). Några rutor hade en annan storlek på grund av avbaningsområdets gränser. Hela den upprensade delen av det sydligaste avbaningsområdet kallades ruta L. Till denna ruta fördes också ett litet schakt intill två stora stenar utanför det avbanade området (fig 3).

På grund av den vid undersökningstillfället häftiga nederbörden, vilken ställde stora delar av det svarta sotiga området under vatten, utgrävdes endast en mindre del av det förmodade kulturlagret. Det genomgrävdes därför varken i ruta H,I,J eller området öster därom (fig 3).

Alla vid rensningen påträffade mörkfärgningar (anläggning 38-54, fig 3) utgrävdes i sin helhet med undantag av profilbänkarna i anläggning 41 och delar av profilbänkarna i anläggning 50 samt anläggning 52 och 53 genom vilka endast två smala schakt grävdes.

Hela det avbanade området lades efter undersökning igen med hjälp av maskin.

GRÄVNINGSIAKTTAGELSER

HELA OMRÅDET - AVBANING OCH RENSNING

Över hela området fanns under det i allmänhet 20-30 cm tjocka matjordslagret ljus morän, som var mer moig och sandig i norra och östra delarna och mer grusig och stenig i sydvästra delen omkring den uppstickande bergknallen (ruta A,G,K,L, fig 3).

Den nordvästra delen, d v s ungefär ruta C,D,E,F,H,I, J samt området närmast öster härom och eventuellt också något norr och nordost om ruta J, var mycket svart och sotigt (fig 3). I gränsen mellan matjordslagret och den ljusa moränen fanns här troligen rester av ett kulturlager med spridda fynd av keramik, bränd lera, brända ben, kol, flinta och enstaka järnföremål.

I den ljusa moränen fanns inom den nordvästra upprensade delen ett flertal nergrävningar, vilka utgjordes dels av gravar, dels av boplatsslämningsar. Även utanför den upprensade delen kan nergrävningar i moränen ha funnits. Detta gäller framför allt den del av det sotiga kulturlagret som aldrig grävdes ner till den ljusa moränen. I de övriga delar, som avbanades ner till ljus morän, iaktogs dock inga mörkfärgningar utanför upprensat område med undantag av anläggning 49 (fig 3).

De som boplatslämningar tolkade anläggningarna låg framför allt inom gränsen för det sotiga kulturlagret intill västra grävningsskanten. Gravarna låg till största delen samlade strax söder om dessa boplatsrester (fig 4).

Fynd fanns spridda över hela området. En viss felaktighet i spridningsbilden kan troligen ha åstadkommits genom olika djup rensning av rutorna. De sotiga rutorna H och I rensades t ex endast obetydligt. I detta område fanns troligen betydligt mer fynd av framför allt keramik, bränd lera och brända ben än vad fyndtabellen visar. Man kan trots dessa felkällor ana en viss skillnad i spridningen av olika fynd. De huvudsakligen till boplatsdelen hörande fynden av keramik, bränd lera, brända ben, järnfragmenten samt brynefragmenten låg samlade i den nordvästra delen. En del fynd av denna typ kan dock tillhöra gravarna. Flinta fanns spridd över hela området. Tyngdpunkten låg dock i den grusiga delen omkring bergknallen i sydväst. Detta gäller framför allt den som övrig betecknade flintan, vilken här till största delen utgjordes av naturliga klumpar, men även de flesta avslagen låg här.

FYNDTABELL
Avbanning och rensning

Fynd nr	Grävn. enhet	Ker. oorn.	Bränd lera	Brända ben	Kol	Flinta avslag		Flinta övrig		Flinta redskap			övrigt	Benbest.
		gr	gr	gr	gr	st	gr	st	gr	art	st	gr		
220	Avb 1					8	95	6	34	Knuta	1	52		
221	Avb 2					8	276	10	380	Avsl m ret	1	5	Järnkniv, fragm., 18 gr (fig 53)	
222	Avb 3			2		4	76	10	177	Avsl m ret	1	8		Oident.
223	Avb 4								2	35	1	18		Oident.
224	R A	22		1		4	20	9	365	Eldsl sten	1	27		Oident.
225	R B	8	4	1		25	246	53	1054	Kärna	1	27		Tamsvin
										Knuta	2	70		Oident.
										Tillsl flintst	2	49		
										Avsl m ret	2	31		
226	R C	3	1	10		4	39	15	719	Tillsl flintst	1	80		Män. Tamsvin
232	R C (fig 3)	15	25	17	6	6	28	10	137					Män. Tamsvin
227	R D		1	2		5	80	11	624	Knuta	1	18	Bryne, fragm 40 gr	Tamsvin
										Kärnuppfr avsl	1	8		
										Avsl m ret	1	11		Oident.
229	R E		8	1		5	153	6	989					Oident.
230	R F		7	4		3	40	14	879	Kärna	1	41		Oident.
233	R G					3	53	39	1910					
234	R H					5	95	5	508					Tamsvin
278	R I		5	1					8	240				
277	R J (fig 3)	118												
298	R J	5							1	18				
299	R J (fig 3)												Järnfragm, 1 gr	
300	R K					13	78	28	615	Avsl m ret	1	5		
301	R K (fig 3)	117												
302	R L (fig 3)	14												
303	R L					44	341	51	2000	Knutor	2	171		
										Kniv	1	5		
Summa		302	51	30	6	137	1620	278	10684		21			

GRAVARNA

Inom området har 8 gravar undersökts. Ingen av dem var synlig före avbaningen. De utgjordes av urnebrandgropar med undantag av en anläggning, vilken saknade lerkärl (brandgrop).

Urnebrandgroparna: anläggning 39,42,43,44,48,51,54.

Brandgropen: anläggning 38.

Anläggning 38, brandgrop (fig 3,5)

Grop, närmast rund ca 25 cm stor och 5 cm djup med flat botten. Den bestod av sotig mo med brända ben och kol. Den låg omedelbart under en 0,5-0,6 m stor och 0,25 m tjock klumpsten, som utgjorde täcksten över graven. Gropen var grävd ner i ljus morän och låg med ytan ca 0,4 m djupt under markytan. Täckstenen stack inte upp över grästorven. Dess yta låg ca 0,15 m djupt under markytan (fig 5).

Fynd nr 292, brända ben 2 gr, kol 6 gr.
Benbestämning: Oidentifierat. C14-datering: 255[±]250 e Kr.

Anläggning 39, urnebrandgrop (fig 3,6,39,48)

Efter rensning framträdde en närmast rund 0,6-0,7 m stor mörkfärgning i ytan av den ljusa moränen. Denna stora mörkfärgning, som bestod av sotig mo, var endast några cm tjock. Ungefär i dess mitt var den egentliga nergrävningen för graven (fig 6). Den utgjordes av en 0,25-0,3 m stor och 0,15 m djup grop ner i den ljusa moränen. Gropen var fylld med sotig mo med spridda kolbitar. I gropens undre del stod ett delvis krossat lerkärl. Kärlets botten stod ner på ljus morän. I kärlet fanns brända ben. Endast enstaka spridda ben fanns i gropen utanför krukans lock. Som lock på kärlet låg en 20 cm stor och 3 cm tjock håll. Den lutade något ner mot väster (fig 6,39). I gropens norra del och delvis in under lockstenen låg en mindre sten, 10-15 cm stor. I gropens västra kant och egentligen utanför den låg en 25 cm stor sten ner i ljus morän. Den hörde troligen inte till själva graven. Möjligen hade den rasat in över gropen och skadat lerkärl. Detta kan ha skett i samband med maskinavbaningen.

Fynd nr 231, keramik 360 gr, delvis hopsatt lerkärl (fig 48), brända ben 8 gr, kol 35 gr.
Benbestämning: människa <1 år.

Anläggning 42, urnebrandgrop (fig 3,7)

Endast botten på graven återstod efter avbaningen. Den utgjordes av en rund 20 cm stor och då endast några cm tjock nergrävning i den ljusa moränen. Den bestod av sotig mo med kolbitar och spridda brända ben. I gropens norra del fanns rester av ett lerkärl. Endast

kärlets botten var helt bevarad. Den var endast 5 cm i diam och stod ca 20 cm djupt under markytan direkt ner på ljus morän (fig 7). Omedelbart ovanpå kärlets botten låg tätt med brända ben. Inga spår av stenkonstruktion omkring anläggningen kunde iakttas. Troligen skadades gravens övre del vid maskinavbanningen.

Fynd 228, keramik 24 gr, brända ben 16 gr, kol <1 gr.
Benbestämning: människa ca 4 år.

Anläggning 43, urnebrandgrop (fig 3,8)

Grop, närmast rund, 0,3-0,4 m i diam och 0,1 m djup under den avbanade ytan. Den låg med överdelen i ett relativt fyndrikt och sotigt molager - troligen kulturlager (lager 6) - och var grävd ner i ljus morän. Gropen bestod av sotig mo med spridda kolbitar. Ungefär i gropens mitt fanns rester av ett lerkärl. Endast kärlets undre del var kvar. Kärlet var helt fyllt med brända ben. Även allra närmast utanför kärlet låg tätt med brända ben. I övrigt fanns spridda ben i hela gropen. Lerkärllet intogs i en klump till museet. Vid den senare framrensningen av kärlet påträffades små fragment möjligen av en grön glaspärla. Gropen fortsatte ner under krukans botten. Kärlets botten stod alltså inte, liksom i de flesta andra gravarna, direkt ner på ljus morän. Botten stod ca 25-35 cm djupt under markytan. Inga spår av stenkonstruktion fanns omkring anläggningen. Gravens övre del har troligen skadats vid maskinavbanningen eller kanske redan i samband med den bebyggelse som kulturlagret utgör rest av, under förutsättning att denna är yngre än graven.

Fynd nr 238, keramik 348 gr, delvis hopsatt lerkärl, brända ben 198 gr, därav 154 gr i krukans botten, 12 gr i gropen utanför krukans botten och 32 gr i gropens yta från framrensning, kol <1 gr, fragment av grön glaspärla? <1 gr. Benbestämning: människa 40-60 år.

Anläggning 44, urnebrandgrop (fig 3,9)

Vid rensning framträdde en något oregelbundet oval mörkfärgning, 0,4x0,25 m stor (N-S). Den norra delen var endast några centimeter tjock, medan den södra delen utgjordes av en nergrävning för en grav. Denna grop var ca 20 cm stor och 5 cm djup under den avbanade och rensade ytan. Den djupare gropen liksom den grundare fläcken bestod av sotig mo. I gropens mitt fanns rester av ett lerkärl. Kärlets botten, som var ca 10 cm i diam, stod ungefär 1 cm över gropens botten. I kärlet låg tätt med brända ben. Även i gropen utanför kärlet fanns spridda brända ben. Gravens övre del skadades troligen vid maskinavbanningen.

Fynd nr 237, keramik 44 gr, brända ben 18 gr, kol <1 gr.
Benbestämning: människa, tamsvin.

Anläggning 48, urnebrandgrop (fig 3,49)

Inom den del av det avbanade området som var mycket vått och delvis stod under vatten iaktogs vid rensningen delar av ett lerkärl. Eftersom omständigheterna inte medgav en ordentlig utgrävning på platsen upptogs hela graven som en klump och intogs till museet. Ben och kol kunde inte iakttagas utanför lerkärl, men det kan ha förekommit. Krukan låg ner i ljus morän. Vid senare framrensning på museet påträffades en del kolbitar samt litet brända ben inuti krukan.

Fynd nr 295, keramik 187 gr, delvis hopsatt lerkärl (fig 49), brända ben 5 gr, kol 10 gr.
Benbestämning: oidentifierat.

Anläggning 51, urnebrandgrop (fig 3,10,50)

Grop, ca 0,4 m i diam och 0,35 m djup. Den var grävd ner i ljus morän och bestod av sotig mo med mycket kol främst i gropens kanter. I gropens övre del låg två 10-15 cm stora stenar. I gropens undre del fanns rester av ett lerkärl. Kärlets botten stod direkt ner på ljus morän. På sidorna var det omgivet av ett ca 1 cm tjockt sotigt skikt innehållande brända ben. Ca 20 cm djupt ner i gropen och i jämnhöjd med de översta krukskärvorna låg två små flata stenar, ca 10-15 cm stora. De har möjligen fungerat som lock på kärlet. Kanske har dessa stenar tryckt ner och krossat överdelen på krukan. De delar av kärlet som låg i nivå med stenarna utgjorde nämligen inte kärlets översta del. Ingenting tydde på att gropens övre del och därmed också kärlets övre del skulle ha skadats på annat sätt. Eftersom någon enstaka mynningsbit finns bland de många skärvor som inte kunnat hopsättas, är det troligt att kärlet ursprungligen varit helt.

Fynd 293, keramik 1710 gr, delvis hopsatt lerkärl (fig 50), brända ben 478 gr, härav 450 gr i krukan, 3 gr i gropen utanför krukan, 25 gr allmänt i gropen: (troligen i huvudsak utanför krukan), kol 134 gr.
Benbestämning: människa 40-60 år.

Anläggning 54, urnebrandgrop (fig 3,11)

Vid rensningen framträdde en oval mörkfärgning, ca 0,6x0,4 m stor (ungefär NV-S0). Den nordvästra delen var endast ca 4 cm djup, medan den sydöstra delen utgjorde en djupare nergrävning för en grav. Denna djupare grop var ca 35-40 cm i diam och 25 cm djup. Den var fylld med sotig mo med kolbitar. I gropens mitt stod ett lerkärl fyllt med brända ben. Kärlets botten stod direkt ner på ljus morän. Som lock på kärlet låg en ca 35x25 cm stor och 6-7 cm tjock flat häll. Brända ben låg även spridda i hela gropen.

Fynd nr 294, keramik 1780 gr, delvis hopsatt lerkärl, brända ben 920 gr, härav låg 877 gr i krukan och 43 gr i gropen utanför krukan, kol 39 gr.
Benbestämning: människa 40-60 år.
C14-datering: 130⁺-125 f Kr.

BOPLATSEN

Inom området påträffades ett antal nergrävningar i moränen, vilka tolkats som boplatslämningar. De utgjordes av långsmala mörkfärgade ränder (anläggning 41,45,46,52,53) samt ett större område med kulturlager, under vilket fanns djupare nergrävningar av olika slag. Hela detta område kallades anläggning 50 och nergrävningarna 50 a-q. Dessutom undersöktes två runda och en oval mörkfärgning (anläggning 40,47,49).

Anläggning 41, mörkfärgad rand (fig 3,9,12,13,40-42)
Mörkfärgning, avlång, minst 7,5 m lång (NO-SV). Den fortsatte mot sydväst utanför avbanat område. I den rensade ytan, ca 0,2-0,3 m djupt under markytan, framträdde den som en 0,4-0,7 m bred mörk rand. Den var bredast i södra delen och smalast i norra delen. Vid nergrävning visade den sig utgöra en 0,3-0,5 m bred och 0,2-0,25 m djup nergrävning i den ljusa moränen (fig 12). Botten, som var svagt rundad, ibland närmast flat, låg ca 0,4-0,5 m djupt under markytan (fig 13). Över den nordligaste delen låg en 0,8x0,6 m stor sten. Mörkfärgningen bestod av sotig mo med enstaka skörbrända 0,1-0,2 m stora stenar. Ingen stenkonstruktion kunde iakttas.

I kanten av den avlånga nergrävningen fanns två små runda nergrävningar (fig 12, A och B). De var ca 0,2 m i diam och 0,2 m djupa under rensningsytan. De bestod av sotig mo. Ingen stenkonstruktion kunde iakttas.

I mörkfärgningen låg spridda fynd av olika slag. Fynd 240 insamlades sydväst om profil 4 och fynd 241 nordost om profil 4. I fynd 241 kan finnas enstaka fynd, som egentligen tillhör anläggning 46 och/eller anläggning 53, d v s kommer från området närmast nordost om profil 4, där flera mörkfärgningar skär över varandra (fig 12).

FYNDTABELL

Fynd nr	Ker. gr	Br. lera gr	Br. ben gr	Kol gr	Flinta avslag		Flinta övrig		Flinta redskap			övrigt	Benbest.	C14-dat.
					st	gr	st	gr	art	st	gr			
240 241	12	42 18	9 4	6 1	7 1	148 13	5 1	66 65	Avsl m ret	1	21	Bryne, fragm, 1 st 5 gr	Tamsvin Oident.	465 [±] 110eKr
Summa	12	60	13	7	8	161	6	131		1				

Anläggning 45, mörkfärgad rand (fig 3,12,15,40,41)
Mörkfärgning, avlång, ca 2-2,5 m lång (NNO-SSV). I söder gick den ihop med anläggning 46. Vid rensningen framträdde den som en 0,4 m bred rand, som vid genomgrävning visade sig utgöra en 0,3 m bred och 0,1-0,15 m djup nergrävning i den ljusa moränen. Botten, som var något oregelbundet rundad, låg ungefär 0,3-0,35 m djupt under markytan. Den bestod av sotig mo med några få bitar bränd lera (fynd 243). Ingen stenkonstruktion kunde iakttas.

Fynd nr 243, bränd lera 5 gr.

Anläggning 46, mörkfärgad rand (fig 3,12,14,40,41)
Mörkfärgning, avlång, troligen minst 3,5 m lång (NV-SO). Den fortsatte mot nordväst utanför avbaningskanten. Det var något oklart var anläggning 46 slutade i sydost. Här korsade den anläggning 41 och gick troligen ihop med södra delen av anläggning 53. Området öster om den 1 m stora sten, som låg i sydöstra kanten rensades inte ner till moränens yta. Möjligen fortsatte anläggning 46 även öster om denna sten (fig 12).

Nordvästra delen av den utgrävda delen av anläggning 46 utgjordes av en 0,5 m bred och 0,2 m djup nergrävning med flat eller svagt rundad botten (fig 14). Den var grävd ner i ljus morän med botten ca 0,4 m djupt under markytan. Den bestod av sotig mo med enstaka skörbrända stenar. Ingen stenkonstruktion kunde iakttagas. I mörkfärgningen låg spridda fynd av olika slag. Fynd 242 insamlades i den nordvästra delen och tillhör med säkerhet anläggning 46, medan fynd 297, som insamlades i den sydöstra delen, även kan innehålla föremål från anläggning 41 och/eller anläggning 53.

FYNDTABELL

Fynd nr	Br. lera	Br. ben	Kol gr	Flinta avslag		Flinta övrig		Övrigt	Benbest.	C-14dat
	gr	gr		st	gr	st	gr			
242	73	4	4	2	103	5	22	Järnfragn 3 gr	Får/get	1020 [±] 205 e Kr
297	14	3	<1	1	2	1	11		Tamsvin	
Summa	87	7	5	3	105	6	33			

Anläggning 52, mörkfärgad rand (fig 3,17,18)
Mörkfärgning, avlång, minst 4,5 m lång (NO-SV). Den framrensades endast delvis. I sydväst fortsatte den utanför avbaningskanten och i nordost utanför upprensat område (fig 17). Den genomgrävdes endast i två ca 0,25 m breda schakt vid profil 1 och 2. I sydvästra delen (profil 1) var nergrävningen 0,4 m bred och knappt 0,2 m djup under rensningsytan, vilken låg ca 0,2 m djupt under markytan. I nordöstra delen (profil 2) fanns en djupare nergrävning i östra kanten, upp till 0,3 m djup. Den övergick mot väster i en 0,2 m djup mörkfärgning, vilken fortsatte västerut utanför avbanat område (fig 18). I mörkfärgningens yta låg flera 0,2-0,3 m stora stenar i rad. Några mindre stenar var skörbrända. Nergrävningen bestod av svagt sotig mo med spridda kolbitar. I ytan låg en kruk-skarva (fynd 296).

Fynd nr 296, keramik 6 gr.

Anläggning 53, mörkfärgad rand (fig 3,12,16)
Mörkfärgning, avlång, troligen ca 5-6 m lång (NNO-SSV). Vid djuprensning framträdde den som en 0,3-0,4 m bred mörkfärgad rand i den ljusa moränen. I sydsydväst gick den troligen ihop med sydöstra delen av anläggning 46.

Den genomgrävdes endast i två 15-25 cm breda schakt. Mörkfärgningen var i dessa schakt 10 cm djup med rundad botten, vilken låg ungefär 0,3-0,35 m djupt under markytan. Den bestod av sotigt mo.

Inga fynd påträffades.

Anläggning 50, område med kulturlager och flera djupare mörkfärgningar (fig 3, 19-33, 42-47, 51-52)
Vid *rensning* efter maskinavbaning framkom i norra delen vid avbaningskanten i ruta E och F ett stort sammanhängande sotigt område med en del sten i. Detta område rensades därför inte så djupt i första omgången. I den framrensade ytan, ca 15 cm djupt under markytan, framträdde ett ca 8x3-4 m stort (N-S) oregelbundet sotigt område (fig 3, 20, 42, 43). Gränsen utåt var delvis klar, delvis oklar och svår att dra. Området utgjorde troligen rest av ett kulturlager, som sträckte sig över ett större område (jämför ovan under Grävningssiakttagelser. Hela området - avbaning och rensning). Detta område, som kallades anläggning 50, var dock ovanligt stenrikt och sotigt. Det fortsatte utanför avbaningskanten mot nordväst. Fynden från rensningen ingår i rensningsfynden från hela ruta E och F (fynd 229, 230).

PROFILSKISS GENOM ANLÄGGNING 50

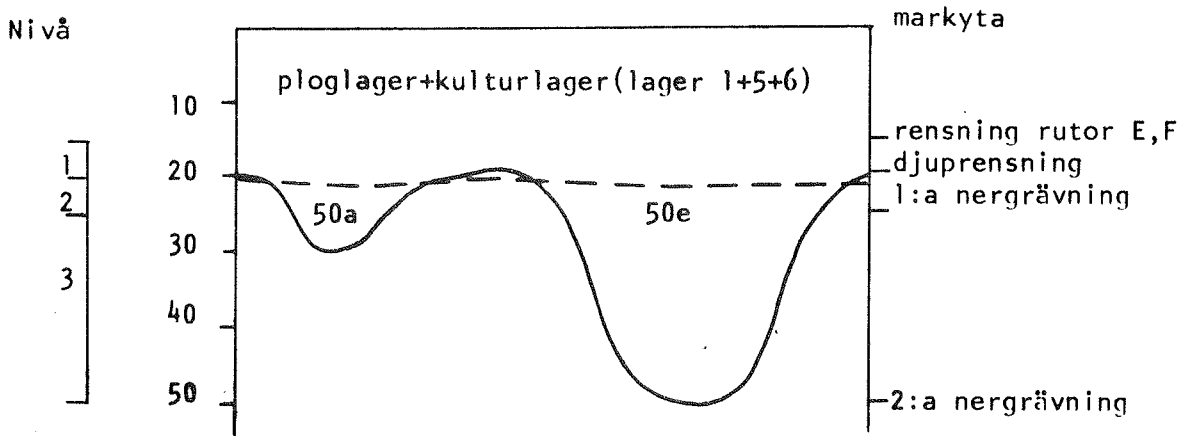

Skala 1:10

Det sotiga området anläggning 50 *djuprensades* ner till en yta ca 20 cm under markytan. I denna yta var det mest sotiga

och stenrika området koncentrerat till ett ca 6x2 m stort område längs profil 4 (fig 20,44). Fynden från djuprensningen betecknades nivå 1 och insamlades i områden kallade I-XI (fig 19). De tillhörde i huvudsak kulturlagret. Möjligen kom något enstaka fynd från ytan av de underliggande djupare mörkfärgningarna.

Vid den fortsatta nergrävningen, kallad 1:a *nergrävning*, framträdde ett flertal mindre mörkfärgningar i den ljusa moränen (50 a-q, fig 19, 45). Dessa djupare mörkfärgningars yta låg ca 20-25 cm djupt under markytan. Fynden från denna 1:a nergrävning ner till en yta ca 25 cm under markytan betecknades nivå 2 och tillhörde dels kulturlagret, dels ytan på de djupare mörkfärgningarna.

Den s k 2:a *nergrävningen* omfattade utgrävning av de djupare mörkfärgningarna, 50 a-q. Fynden, som betecknades nivå 3, hölls i sär från de olika mörkfärgningarna. Ett 20-tal nergrävningar kunde iakttagas under kulturlagret i anläggning 50. Området omedelbart öster om anläggning 50 rensades endast obetydligt eller inte alls (fig 3). Här kan flera liknande nergrävningar ha funnits.

De djupare nergrävningarna i anläggning 50 var av växlande typ, storlek och djup. De djupaste var nergrävda till ett djup av 40-55 cm under markytan. Hit hörde mörkfärgning e (djupaste delen), f, g, k, l (djupaste delen), n och p. Botten på de övriga låg 30-35 cm djupt under markytan. Grundast var de oregebundna fläckarna kallade 50q, vilka låg med botten endast 25 cm under markytan.

Nergrävningarna under kulturlagret i anläggning 50 beskrivs nedan var för sig.

50a, mörkfärgad rand (fig 19,21,45)

Mörkfärgning, avlång, minst 0,8 m lång (N-S) och 0,3 m bred. Den var grävd ner i ljus morän 5-10 cm ner under kulturlagret, d v s ca 30 cm djupt under markytan. Den bestod av sotig mo med någon enstaka liten sten, men ingen stenkonstruktion. Den tycktes sluta i söder vid ett stort stenblock. Möjligen kan den dock ursprungligen ha hängt ihop med de svarta ränderna söder härom (anläggning 41,45, 53). I norr gick den troligen i ett med område e. Iakttagelser i profilbänken omöjliggjordes genom de dåliga väderleksförhållandena i kombination med bristande tid. Troligen skall område a och e betraktas som en sammanhängande 1,5 m lång mörkfärgad rand, inom vilken fanns en djupare nergrävning vid profilbänkens norra kant (50e, fig 25). Små bitar bränd lera, brända ben och kol fanns spridda i mörkfärgningen (fynd 268).

50b, liten rund mörkfärgning (fig 19,28)

Mörkfärgning, rund, 0,15 m i diam och 0,1 m djup under kulturlagret. Den bestod av sotig mo med några enstaka ej tillvaratagna kolbitar. I kanten låg ett par 10 cm stora stenar. Inga övriga fynd.

50c, härd? (fig 19,21,45)

Mörkfärgning, något oregelbunden, ca 1-1,4 m stor och upp till 0,3 m tjock med rundad botten, vilken låg ca 0,3 m djupt under markytan. Den bestod av sotig mo med delvis tät stenpackning av 10-40 cm stora i allmänhet skörbrända stenar. Den täta stenpackningen låg koncentrerad inom ett ca 1 m stort område i östra delen. Möjligen hörde den västra stenfattigare och grundare delen egentligen inte till anläggningen. Fynden i mörkfärgningen utgjordes av brända ben, kol och ett flintavslag. Fynd 269 insamlades söder om profil 1 och fynd 270 norr om profilen.

50d, liten rund mörkfärgning (fig 19)

Mörkfärgning, rund, 0,2 m i diam och 0,1 m djup under kulturlagret. Botten låg ca 0,35 m djupt under markytan. Den bestod av sotig mo. I kanten runt om låg flera 10-20 cm stora stenar. Inga fynd.

50e, mörkfärgad rand med djupare nergrävning (fig 19, 25, 45)

Mörkfärgning, avlång, ca 0,5-0,7 m lång (N-S) och 0,25-0,35 m bred. Den utgjorde troligen en fortsättning norrut på den mörkfärgade randen 50a (fig 19) och var i huvudsak ungefär lika djup som denna. Närmast profilbänken fanns dock en djupare rund nergrävning, ca 0,25 m i diam och 0,25 m djup under kulturlagret. Sidorna var ganska branta och botten, som låg ca 0,55 m djupt under markytan, var närmast flat. I denna djupare nergrävning, främst i dess kanter, låg flera 5-25 cm stora stenar. I hela mörkfärgningen tillvaratogs en krukskärva, litet brända ben och kol samt ganska mycket bränd lera (fynd 271).

50f, lerfylld grop (fig 19,22,24,26,27,45-47)

Grop, närmast oval, ca 2,10x0,7 m stor (NO-SV) och ca 0,2 m djup. Den var grävd ner i ljus morän med svagt rundad botten och relativt branta sidor, främst i sydost och sydväst (fig 27).

I gropens botten fanns ett upp till 5 cm tjockt kol- och sotskikt (lager 8). I sotskiktets övre del fanns rester av förkolnade träplankor, vilka delvis låg i kors ovanpå varandra (fig 47). Det förkolnade träet iaktogs bäst i mitten vid specialprofil 1 och 2 (fig 27,46). Sotskiktet saknades i nordöstra kanten ovanpå den stora stenen som låg i profil 2 (fig 22). Direkt ovanpå denna sten och i övrigt ovanpå sot- och kolskiktet fanns ett lerlager. Leran var troligen i

allmänhet bränd, men delvis endast svagt bränd, delvis troligen helt obränd. Leran var bitvis ganska uppblandad med kol och sot (lager 4), främst i övre delen. Här fanns fläckvis mer lera, fläckvis mer kol. I undre delen dominerade leran men fortfarande med mer eller mindre inslag av kol. I gropens mitt vid specialprofil 1 och 2, d v s ovanpå de tydligaste förkolnade plankresterna, iaktogs ett i stort sett "rent" lerskikt utan nämnvärd kolinblandning (lager 7, fig 27,46). I leran fanns några enstaka mindre stenar. I övrigt var detta område stenfritt med undantag av en ca 15x5 cm stor och 25 cm hög hålliknande sten, som stod lutande i nordöstra delen (fig 26,27,45-47). I nergrävningens nordöstra yttersta del fanns ett 5-10 cm brett och 5-10 cm djupt område med sotig mo (fig 26,27).

I leran fanns förutom mer eller mindre kol även ganska mycket brända ben samt några enstaka flintbitar. Omedelbart ovanpå gropen i ytan av det kol- och lerfläckiga lagret (lager 4) låg en järnnit (fynd 267, fig 52) och ett obestämbart litet järnfragment (fynd 266). Något högre upp i kulturlagret och ovanpå gropens sydvästra ända låg också några järnfragment (fynd 255,256). Fynden i gropen insamlades i olika områden. Längst i sydväst i gränsen mot 50e samlades fynd 272. Mellan fynd 272 och specialprofil 1 samlades fynd 273 i övre delen av leran och 274 i undre delen av leran samt i kolskiktet därunder. Fynd 279 och 280 samlades mellan specialprofil 1 och profil 2. 279 kom från leran och 280 från kolskiktet under, främst från de förkolnade plankresterna. Norr om profilbänken vid profil 2 togs prov på leran (fynd 282) och i leran insamlades en del brända ben (fynd 283). Endast en del av den brända leran togs in som prov från olika delar av gropen. Leran förekom ofta i så små bitar eller var så pulveriserad att den inte kunde tagas upp.

50g, rund mörkfärgning (fig 19,29)

Mörkfärgning, rund, 0,45-0,5 m i diam och 0,2 m djup med botten 0,4 m djupt under markytan. Den bestod av sotig mo med några mindre, skörbrända stenar, men ingen stenkonstruktion. Den innehöll inga fynd.

50h, oregelbunden mörkfärgning (fig 19,22,24,45)

Mörkfärgning, oregelbunden, ca 1,15x0,4-0,7 m stor (ONO-VSV) och upp till 0,1 m djup under kulturlagret. Botten låg ca 0,35 m under markytan. Begränsningen var delvis klar. I öster gick den möjligen ihop med den lerfyllda gropen 50f. Den bestod av sotig mo med några få 5-10 cm stora stenar samt några spridda fynd av bränd lera, brända ben och kol (fynd 275).

50i, liten rund mörkfärgning (fig 19,30)

Mörkfärgning, närmast rund, 0,2-0,25 m i diam och 0,15 m djup under kulturlagret. Den bestod av sotig mo med enstaka små skörbrända stenar och spridda kolbitar (ej tillvaratagna). I östra kanten låg en 0,2-0,25 m stor sten och i västra kanten en ca 3 cm bred sten.

50j, oval mörkfärgning (fig 19,31,45)

Mörkfärgning, närmast oval, 1x0,7 m stor (NNV-SS0) och upp till 0,15 m djup under kulturlagret. Den bestod av sotig mo med gles stenpackning av 5-20 cm stora delvis brända stenar. I mörkfärgningen låg spridda fynd av bränd lera, brända ben, kol och flinta samt ett järnfragment (fynd 276).

50k, mörkfärgning (fig 19,23)

Mörkfärgning, minst 0,4 m stor och 0,3 m djup under kulturlagret med botten ca 0,5 m djupt under markytan. Den fortsatte västerut utanför schaktkanten. Den bestod av sotig mo med enstaka kolbitar (ej tillvaratagna) och brända ben (fynd 284).

50l, oregelbunden mörkfärgning (fig 19,23,24,45)

Mörkfärgning, oregelbunden, 1,15x0,7 m stor (ONO-VSV), upp till 0,3 m djup under kulturlagret, dvs ca 0,45 m under markytan. Den bestod av sotig mo med delvis tätt, delvis glest liggande skörbrända stenar. Största djupet och tätaste stenpackningen fanns vid profil 3 (fig 23). Djupet och storleken på denna djupare nergrävning kunde inte fastställas på grund av att de utgrävda delarna snabbt vattenfylldes. Spridda fynd av bränd lera, brända ben, kol och flinta låg i mörkfärgningen (fynd 285).

50m, rund mörkfärgning (fig 19,24)

Mörkfärgning, troligen närmast rund, minst 0,6 m stor och 0,1 m djup under kulturlagret. Den fortsatte väster om profil 4 i den icke utgrävda profilbänken. Den bestod av sotig mo med enstaka upp till 0,1 m stora skörbrända stenar. I mörkfärgningen låg några små spridda bitar bränd lera och brända ben (fynd 287).

50n, liten rund mörkfärgning (fig 19,24)

Mörkfärgning, rund, 0,35 m i diam och 0,25 m djup under kulturlagret. Den bestod av sotig mo med några 5-10 cm stora stenar. Inga fynd.

50o, liten rund mörkfärgning (fig 19, 32)

Mörkfärgning, rund, 15 cm i diam och 5 cm djup under kulturlagret med rundad botten, som låg 35 cm djupt under markytan. Den bestod av sotig mo utan sten. Inga fynd.

50p, liten rund mörkfärgning (fig 19,33)

Mörkfärgning, rund, 30 cm i diam och 10-15 cm djup

under kulturlagret. Botten var rundad och låg i ljus morän ca 40 cm under markytan. Den bestod av sotig mo utan sten. Inga fynd.

50q, område med oregelbundna grunda mörkfärgningar (fig 19)

I anläggning 50:s nordvästra del fanns flera upp till 1 m stora oregelbundna grunda mörkfärgningar. De var ca 5 cm djupa och utgjorde möjligen egentligen endast botten på ett något oregelbundet kulturlager. Botten låg ca 25 cm under markytan. Troligen fortsatte fläckarna västerut utanför schaktkanten samt mot nord-ost upp mot 50n. Detta område genomgrävdes aldrig. De mörka fläckarna bestod av sotig mo med spridda fynd av bränd lera, kol och brända ben (fynd 290).

FYNDTABELL - HELA ANLÄGGNING 50

Fynd nr	Nivå	Område	Ker. gr	Br. lera gr	Br. ben gr	Kol gr	Flinta avslag		Flinta övrig		Flinta redskap			Övrigt	Benbest.	C14-dat.
							st	gr	st	gr	art	st	gr			
245	1	X(fig 19)											Sländ-trissa 1 st 36 gr (fig 51)			
246	1	V(fig 19)											Järnfragm 3 st 16 gr			
247	1	I-II	2	10	4	<1	2	9	2	139	Avsl m ret	1	5	Oident		
248	1	III-VI		44	9	20	1	1	4	22			Förkoln nötskal <1 gr	Får/get	1095±105 e Kr	
249	1	VII-IX		16	3	3				<1				Oident		
250	1	X-XI		4	3	1	1	7			Knuta	1	167	Får/get		
251	1	II (fig 19)											Järnfragm 2 gr			
252	1	XI (fig 19)											Järnfragm 2 gr			
253	2	II		4	1	7			2	143				Oident		
254	2	IV		45	4	2			9	65	Avsl m ret	1	2	Oident		
255	2	IV (fig 19)											Järnfragm 27 gr			
256	2	IV (fig 19)											Järnfragm 3 gr			Inv nr 49342:II
257	2	VI		32	2	<1	1	6			Avsl m ret	1	8	Oident		
258	2	I		9		<1										
259	2	V		16	1		1	2	2	15				Oident		
260	2	III		18	1	1								Oident		
261	2	VIII		2	1	<1			1	4				Oident		
262	2	IX		8	1	8								Oident		
263	2	VII		45	1	1					Avsl m ret	1	1	Oident		
264	2	XI	5	4	2	1	3	100	3	60				Oident		
265	2	X		4	5	1	1	4	1	4				Oident		
266	2	VI (fig 19)											Järnfragm 1 gr			
267	2	VI (fig 19)											Järnfragm 7 gr (fig 52)			
268	3	50a		5	1	1								Oident		
269	3	50c			3	1								Oident		
270	3	50c			1		1	38						Oident		
271	3	50c	6	101	1	1								Oident		
272	3	50f		14	2	1								Oident		
273	3	50f		445	8	2	2	11	4	6				Tamsvin	665±150 e Kr	
274	3	50f			9	22								Oident		
279	3	50f		145	13	2								Människa, får	" 840±100 e Kr	
280	3	50f			1	143								Oident		
282	3	50f		819												
283	3	50f			11											
275	3	50h		<1	<1	<1										
276	3	50j		5	1	<1	5	36	2	120			Järnfragm 1 gr	Oident		
284	3	50k			<1									Oident		
285	3	50l		9	2	<1			1	15				Tamsvin		
287	3	50m		2	<1	<1								Oident		
290	3	50q		<1	<1	<1								Oident		
Summa hela anl 50			13	1808	95	226	18	214	32	594		5				

Anläggning 40, rund mörkfärgning (fig 3,34)

Mörkfärgning, närmast rund, ca 0,5 m i diam och 0,2 m djup med oregeibunden botten. Den bestod av sotig mo och låg ner i ljus morän. En intilliggande 0,4x0,6 m stor sten hörde tydligen inte till anläggningen, eftersom mörkfärgningen inte gick ända in till stenen (fig 34). I mörkfärgningen låg några spridda fynd (fynd 236).

Fynd 236, keramik 1 gr, bränd lera 5 gr, brända ben 2 gr, kol 8 gr, flinta avslag 1 st 4 gr, flinta övrig 1 st 1 gr. Benbestämning: oidentiferat.

Anläggning 47, rund mörkfärgning (fig 3,35)

Mörkfärgning, rund, 0,4 m i diam och 0,3 m djup med rundad botten. Den bestod av sotig mo med några enstaka 10-20 cm stora stenar. Inga fynd.

Anläggning 49, oval mörkfärgning (fig 3,36)

Mörkfärgning, närmast oval, ca 1,2x0,9 m stor (N-S). Den nordöstra kanten var troligen något skadad av djup maskinavbaning. Gropen var 0,2 m djup och låg delvis ner på berg. Mörkfärgningens yta låg ca 0,2 m under markytan. Den bestod av sotig mo. Några 0,2-0,3 m stora relativt flatastenar låg i mörkfärgningen, främst i kanterna. Några få små stenar var skörbrända. I mörkfärgningen låg spridda fynd av olika slag (fynd 244).

Fynd nr 244, keramik 13 gr, bränd lera 4 gr, brända ben 9 gr, kol 1 gr, flinta avslag 2 st 2 gr. Benbestämning: får/get.

FYNDBESKRIVNING

Fynden från gravarna och de förmodade boplatslämningarna, inklusive avbanings- och rensningsfynd, beskrivs var för sig.

GRAVFYNDEN

Fynden från gravarna utgörs av fragmentariska lerkärl, brända ben och kol. Dessutom finns ett endast ett par mm stort fragment möjligen av en grönaktig glaspärkla från anläggning 43 (fynd 238).

Lerkärlen är mycket fragmentariska. Endast ett kärl har kunnat hopsättas så att man får en hel profil nerifrån och upp (fig 48). Av några kärl har undre delen delvis kunnat hopsättas (fig 49-50) medan andra endast förekommer i små skärvor.

Anläggning 39

Lerkärlet fynd 231 (fig 48) är det bäst bevarade, med rundad buk, svagt utsvängd hals och rak mynningskant. Det är 13 cm högt och bottendiametern är 7-8 cm. Godstjockleken varierar mellan 5 och 7 mm. Ytan är

slät, delvis nästan glättad.

Anläggning 42

Av lerkärllet fynd 228 återstår nu endast centimeterstora flagor. Vid utgrävningen kunde dock konstateras att hela botten stod in situ, 5 cm i diam, men i så dåligt skick att den inte kunde tas upp hel.

Anläggning 43

Av lerkärllet fynd 238 återstår bara undre delen. Vid framrensningen av kärlet på museet kunde en 7 cm hög kärlvägg iakttagas, men endast botten kunde delvis hopsättas. Bottendiametern ca 10 cm och godstjocklen ca 6 mm.

Anläggning 44

Lerkärllet fynd 237 utgörs nu av upp till 5 cm stora och 4-9 mm tjocka skärvor. Vid grävningen iakttogs botten in situ, ca 10 cm i diam.

Anläggning 48

Det delvis hopsatta lerkärllet fynd 295 (fig 49) har ett delvis poröst och nästan slaggländande gods, som är 5-7 mm tjockt. Bottendiametern är 9 cm.

Anläggning 51

Av lerkärllet fynd 293 (fig 50) är den undre delen relativt väl bevarad till en höjd av 10 cm. Ytan är slät och närmast glättad. Godstjockleken är 5-7 mm och bottendiametern 11 cm. Någon enstaka fragmentarisk mynningsbit finns.

Anläggning 54

Lerkärllet fynd 294 är starkt fragmentariskt. Endast botten är i stort sett bevarad. Bottendiametern är 12 cm. Största delen av kärlet utgörs av små flaggade skärvor. De få hela skärvorna visar att godset är upp till 10 mm tjockt.

Benbestämningarna har givit följande resultat:

Anläggning 38	fynd 292	Oidentifierat
Anläggning 39	fynd 231	Människa, 1 individ, <1 år
Anläggning 42	fynd 228	Människa, 1 individ, ca 4 år
Anläggning 43	fynd 238	Människa, 1 individ, 40-60 år
Anläggning 44	fynd 237	Människa, tamsvin
Anläggning 48	fynd 295	Oidentifierat
Anläggning 51	fynd 293	Människa, 1 individ, 40-60 år
Anläggning 54	fynd 294	Människa, 1 individ, 40-60 år

Benen av tamsvin, som påträffades i anläggning 44, tillhör troligen den boplats, som låg inom samma område som denna anläggning.

BOPLATSFYNDEN

Bland de som boplatsfynd betraktade föremålen dominerar oorerade krukskärvor, små bitar bränd lera, brända ben och flinta. Dessutom finns ett 10-tal järnfragment, två fragmentariska brynen samt en sländtrissa.

Sländtrissan (fynd 245, anläggning 50, nivå 1, område X, fig 51) är gjord av täljsten, 3,5 cm stor och 1,5 cm tjock med ett 8-9 mm stort svagt bikoniskt hål.

Järnföremålen utgörs till största delen av obestämbara fragment. Dessutom finns en nit (fynd 267, anläggning 50, nivå 2, område VI, fig 52) och en fragmentarisk kniv (fynd 221, avbaning 2, fig 53). En del av järnföremålen kan vara recenta.

Brynena är fragmentariska och har båda ett närmast tredsidigt tvärsnitt. Det ena brynet (fynd 241, anläggning 41) är mycket smalt, endast 6-9 mm brett, ca 5 mm tjockt och knappt 6 cm långt. Det kan vara avbrutet i båda ändar. Det andra brynet (fynd 227, rensning ruta D) är ca 2,5 cm brett, upp till 1,5 cm tjockt och 8,5 cm långt, troligen avbrutet i ena ändan.

Keramiken utgörs i allmänhet av små oorerade skärvor. Den största krukskärvan är 7,5 cm stor.

Flintan är till stor del slagen, men bland den som övrig betecknade flintan finns också en del naturliga stycken. Redskapen är ganska få. Avslag med retusch, kärnor och knutor dominerar. Ett tillslaget flintstycke utgör troligen en eldslagningssten (fynd 224, rensning ruta A). Några små avslag med retusch har möjligen också använts som eldslagningsstenar, men detta är mycket osäkert.

Benbestämningarna har givit följande resultat:

Avbaning 3	fynd 222	Oidentifierat
Rensning ruta A	fynd 224	Oidentifierat
Rensning ruta B	fynd 225	Tamsvin
Rensning ruta C	fynd 226	Människa, tamsvin
Rensning ruta C (fig 3)	fynd 232	Människa, tamsvin <1 år
Rensning ruta D	fynd 227	Tamsvin
Rensning ruta E	fynd 229	Oidentifierat
Rensning ruta F	fynd 230	Oidentifierat
Rensning ruta I	fynd 278	Tamsvin <1 år
Anläggning 40	fynd 236	Oidentifierat
Anläggning 41	fynd 240	Tamsvin ca 2 år
	fynd 241	Oidentifierat
Anläggning 46	fynd 242	Får/get
	fynd 297	Tamsvin
Anläggning 49	fynd 244	Får/get

Anläggning 50, nivå 1	fynd 247	Oidentiferat
Anläggning 50, nivå 1	fynd 248	Får/get
Anläggning 50, nivå 1	fynd 249	Oidentiferat
Anläggning 50, nivå 1	fynd 250	Får/get
Anläggning 50, nivå 2	fynd 253	Oidentifierat
Anläggning 50, nivå 2	fynd 254	Oidentifierat
Anläggning 50, nivå 2	fynd 257	Oidentifierat
Anläggning 50, nivå 2	fynd 259	Oidentifierat
Anläggning 50, nivå 2	fynd 260	Oidentifierat
Anläggning 50, nivå 2	fynd 261	Oidentifierat
Anläggning 50, nivå 2	fynd 262	Oidentifierat
Anläggning 50, nivå 2	fynd 263	Oidentifierat
Anläggning 50, nivå 2	fynd 264	Oidentifierat
Anläggning 50, nivå 2	fynd 265	Oidentifierat
Anläggning 50a	fynd 268	Oidentifierat
Anläggning 50c	fynd 269	Oidentifierat
Anläggning 50c	fynd 270	Oidentifierat
Anläggning 50e	fynd 271	Oidentifierat
Anläggning 50f	fynd 272	Oidentifierat
Anläggning 50f	fynd 273	Tamsvin
Anläggning 50f	fynd 274	Oidentifierat
Anläggning 50f	fynd 279	Människa, får
Anläggning 50f	fynd 280	Oidentifierat
Anläggning 50f	fynd 283	Tamsvin
Anläggning 50h	fynd 275	Oidentifierat
Anläggning 50j	fynd 276	Oidentifierat
Anläggning 50k	fynd 284	Oidentifierat
Anläggning 50l	fynd 285	Tamsvin <1 år
Anläggning 50m	fynd 287	Oidentifierat
Anläggning 50q	fynd 290	Oidentifierat

Benen från rensningen och boplatsanläggningarna utgörs till största delen av djurben, främst tamsvin men även får eller get. Av de få människobenen tillhör troligen benen från rensningen i ruta C graven anläggning 43, som låg i samma ruta. Människobenen i anläggning 50f i ruta E härrör troligen från en av boplatsen förstörd gravanläggning.

SAMMANFATTNING OCH DATERING

Hela området Björlanda 113-114 utgör ett stort fornlämningsområde, vilket har delundersökts 1971-72 och 1974. Stora delar av fornlämningsområdet ligger ännu kvar. Området utgör ett komplex av boplats- och gravanläggningar, vilka i tid sträcker sig i varje fall från yngre bronsålder ner i vikingatid.

En sammanfattning av de båda delundersökningarna skall ges här (jämför de båda rapporterna i Fyndrapporter 1972 och 1975).

Dateringarna bygger på gravformer, fynd och C14. De daterande fynden är relativt få med undantag av keramiken i skärvtenshögen Björlanda 113. Sammanlagt har 13 kolprover C14-daterats. Resultatet har sammanställts i följande tabell (jämför exkurs 2).

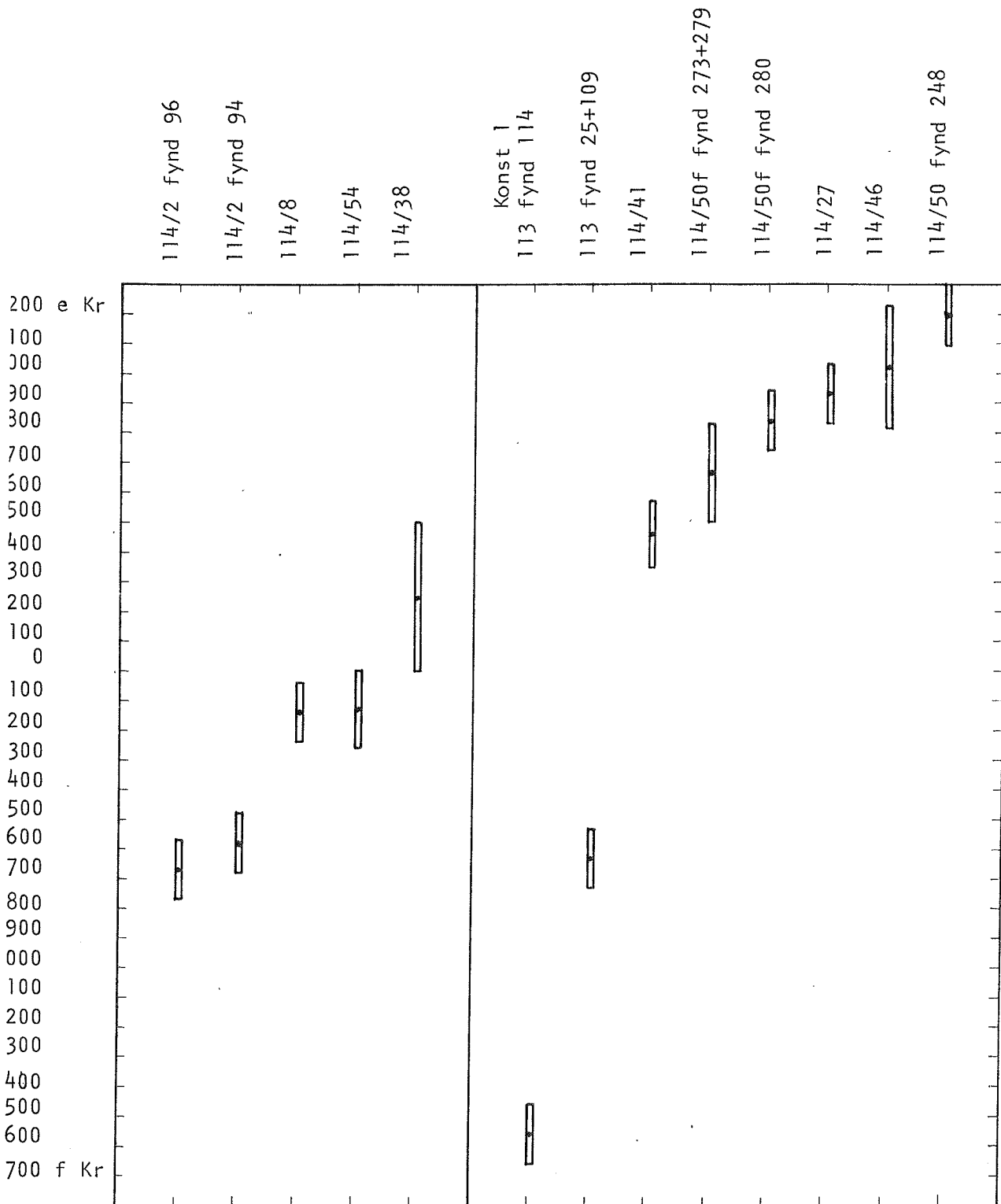

De äldsta fynden tillhör *yngre bronsålder*. Till denna tid hör dels en *oregelbunden stensättning* med en barngrav (114/2, 1972 fig 10-14, 40-42, 65-68), dels en *skärvtenshög* med en stor mängd fragmentariska lerkärl (Björlanda 113, 1972 fig 3-8, 34-36, 48-62). C14-dateringen av en kolfläck (konstruktion 1) under skärvtenshögen ger en antydning om att platsen kan ha varit bebodd redan under äldre bronsålder.

Den icke utgrävda stensättningen (114/1, 1972 fig 9, 37-39)

som troligen utgör en grav, kan eventuellt också tillhöra yngre bronsålder, men ingen säker datering föreligger från denna anläggning.

Det största antalet gravar ingår i ett *flatmarksgravfält*, som troligen till största delen tillhör *förrömersk järnålder*. En C14-datering (114/38) antyder att gravfältet kan ha använts in i romersk järnålder. Gravfältet har troligen ursprungligen sträckt sig från stensättningen 114/2 fram till stensättningen 114/1 (1975, fig 4) och eventuellt också runt denna. I de endast avtorvade schakten söder om 114/1 påträffades nämligen också på ett par ställen samlingar med brända ben av människa (1972 fig 9, fynd 198, 202). I det tomma området i nordöstra delen av 1974 års undersökningsområde kan eventuella gravar ha förstörts genom den senare boplatsen och genom maskinavbaningen. Denna del var också mycket våt och kunde inte rensas upp ordentligt. Delar av gravfältet ligger säkerligen kvar inom icke undersökta områden.

Sammanlagt har 13 urnebrandgropar och 1 brandgrop undersökts. Brandgropen var täckt med en stor klumpsten (114/38, 1975, fig 5). Två av urnebrandgroparna hade stora klumpstenar som markeringar, vilka troligen ursprungligen stack upp något över markytan (114/30, 34, 1972, fig 20-21, 47). I två fall låg en flat häll som lock över lerkärlet (114/39, 54, 1975, fig 6, 11, 39). I en grav fungerade troligen två små hällar som lock (114/51, 1975, fig 10). De flesta gravarna var mer eller mindre säkert skadade i övre delen (114/4, 8, 9, 10, 42, 43, 44, 48, 1972, fig 17-19, 1975, fig 7-9). Detta kan ha skett dels i samband med den senare bebyggelsen på platsen, dels genom maskinavbaningen. En av de troligen skadade gravarna (114/10) har möjligen varit markerad med en trästolpe (114/13, 1972, fig 19).

De som benbehållare använda lerkärnen är vanligen ganska fragmentariska (1972, fig 69, 71, 1975, fig 48-50). I en del fall fanns endast små krukskärvor bevarade. Ett kärl är helt deformerat (1972, fig 70).

Gravgåvor saknas helt med undantag av några små fragment, vilka möjligen härrör från en liten grön glaspärla. De tillhör anläggning 114/43 och låg troligen inne i lerkärlet. Denna eventuella lilla glaspärla kan jämföras med ett litet blått glasföremål med hål i - eventuellt en mikroskopiskt liten pärla - i en av gravarna på flatmarksgravfältet i Backa Röd i Göteborg (not 6). Denna eventuella pärla har dock av Kjerstin Cullberg ansetts

såsom troligen inte förhistorisk (not 7).

Benbestämningarna visar att såväl små barn som ungdomar, vuxna och gamla har begravts här.

<1 år	anläggning 39
ca 4 år	anläggning 42
14-20 år	anläggning 4,34
20-40 år	anläggning 9
40-60 år	anläggning 30,43,51,54
>60 år	anläggning 8

I två fall har benen endast kunnat bestämmas som människoben (anläggning 10,44). I två fall har benen inte kunnat identifieras (anläggning 38,48).

En *järnåldersboplats* ligger delvis inom samma område som flatmarksgravfältet mellan de två stensättningarna 114/1 och 114/2 (1975 fig 4). Större delen av boplatsen ligger troligen kvar inom det icke undersökta området, främst omkring schakt VI från 1971-72 års undersökning (1975, fig 4).

Över hela boplatsområdet fanns mer eller mindre tydliga rester av ett sotigt kulturlager med spridda fynd. Dessa utgörs främst av små oornerade krukskärvar, små bitar bränd lera, litet flinta, däribland minst en eldslagingssten samt en hel del brända djurben. Dessutom påträffades en sländtrissa av täljsten (1975, fig 51), två brynen och några järnföremål, däribland en fragmentarisk kniv (1975, fig 53), en nit (1975, fig 52) samt en nitbricka.

Djurbenen tyder på att man på denna plats bl a ägnat sig åt boskapsskötsel. Tamsvinsbenen dominerar, men också får eller get samt nötboskap finns representerade. Några enstaka ben av torsk och gädda tyder på såväl salt- som insjöfiske. Hunden har man haft som husdjur.

De påträffade fynden ger få hållpunkter för datering av boplatsen. Om större delen av boplatslämningarna är samtida eller om de sträcker sig över en längre tid är svårt att avgöra. C14-dateringarna tyder på att i varje fall en del av boplatsen hör hemma i vikingatid. De äldre C14-dateringarna kan eventuellt förklaras genom inblandning av kol från äldre flatmarksgravar inom samma område.

I den ljusa moränen under kulturlagret fanns mörkfärgade nergrävningar. Sammanlagt har ett 50-tal anläggningar undersökts, vilka tolkats som boplatslämningar (1975, fig 4). Av dessa är en del endast delvis undersökta, vilket i en del fall försvårar tolkningen av dem. De olika anläggningarnas funktion är i de flesta fall oklar.

Sex långsmala *mörkfärgade ränder* utgör möjligen

rester av väggar i huskonstruktioner (114/41,45,46, 50a+e,52,53, 1975, fig 12-18,25,40-41). I en av dessa fanns en djupare nergrävning, vilken möjligen är rest av ett stolphål (114/50e, 1975, fig 25).

Förutom detta eventuella stolphål finns flera anläggningar som mer eller mindre säkert tolkats som *stolphål*. Av dessa har ett betraktats som säkert (114/21, 1972, fig 22) och 9 som osäkra stolphål (114/22,24,37,47,50b,50d,50i,50k,50n, 1972, fig 23-24,31, 1975, fig 24,28,30,35). En större stenpackad mörkfärgning innehöll tre osäkra stolphål (114/20, 1972, fig 27,46). Ett eventuellt stolphål (114/13) kan vara rest av en trästolpe som utgjort markering för en grav (114/10, 1972, fig 19).

Av *hårdar* med skörbränd sten finns endast en säker (114/27, 1972, fig 28,45) och en osäker (114/50c, 1975, fig 21,45). Intill en av dessa hårdar låg en samling skörbrända stenar i en nergrävning runt ett stort jordfast block (114/26, 1972, fig 28-29, 45).

En egendomlig anläggning utgjorde den *lerfyllda gropen* anläggning 114/50f (1975, fig 26-27,45-47). I den ovala nergrävningens botten fanns ett sot- och kollager med stora förkolnade trästycken. Detta kan vara rester av ett trätråg eller kanske snarare plankor och ris som man lagt i gropens botten. Gropen var fylld med lera, som delvis var bränd, delvis troligen helt obränd. I övre delen var leran uppblandad med sot och kolbitar. Tolkningen är oklar. Det kan knappast röra sig om en hård eller ugn av något slag. Leran borde då ha varit betydligt hårdare bränd. Möjligen kan det röra sig om en förvaringsplats för lera av ungefär samma typ som man påträffat i det medeltida Falsterbo. Vid grävningar i Fiddevången i Falsterbo sommaren 1973 påträffades bl a fyra på längden halverade trätunnor fyllda med ren gul lera tolkade som förvaringsplats för lera (not 8).

De flesta boplatslämningarna är av oklar typ och utgörs av ett 30-tal större och mindre runda, ovala eller oregelbundna *mörkfärgningar* med eller utan sten (114/5,6,7,11,12,14,15,16,17,18,19,23, 25,28,29,31,33,35,36,40,49,50g,50h,50j,50l,50m, 50o,50p,50q, 1972, fig 25,26,30,31, 1975, fig 22-24,29,31,32,33,34,36).

SUMMARY

The investigated area lies on the island of Hisingen in the north-west part of the city of Gothenburg. The site is situated in the southern part of a range of hills running north-south (figs. 1,37,38).

The excavated site forms part of an extensive area of graves and settlements which was partly excavated in 1971-72 and 1974 (fig. 2). Large parts of this area are still unexcavated.

A summary of the two excavations will be given below (cf. the two reports in FYNDRapporter 1972 and 1975).

The whole complex covers a period of time certainly from the Late Bronze Age to the Viking Age. The dates are based on grave types, finds, and C14 analyses. The datable objects are comparatively few apart from the pottery in the cairn of broken stone (Björlanda 113). A total number of 13 charcoal samples have been dated by the C14 method. The results are given in the following table (cf. excursus 2).

GRAVES

SETTLEMENT REMAINS

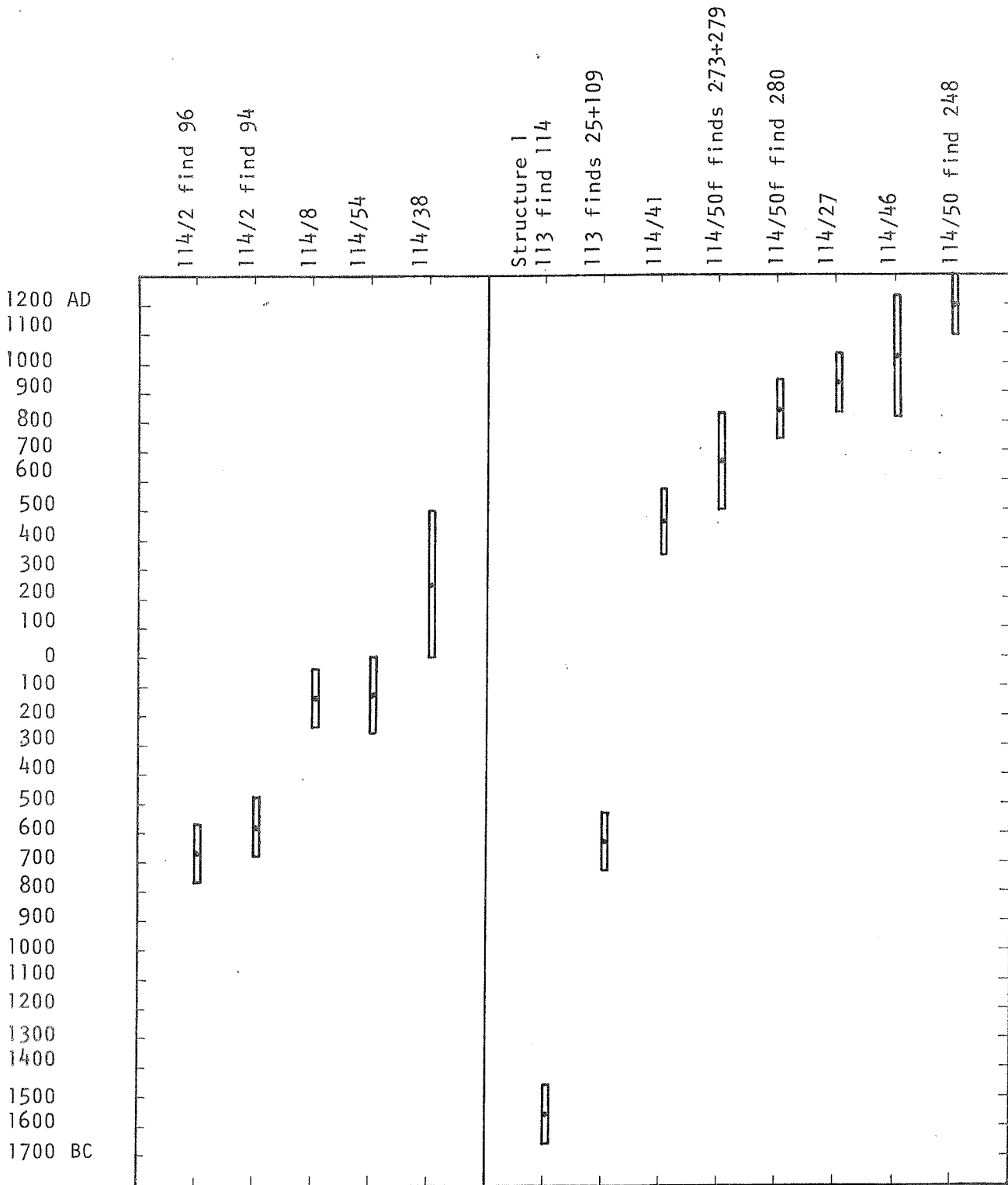

The oldest finds belong to the *Late Bronze Age*. To this period can be dated an *irregular stone setting* with a child burial (114/2, 1972, figs. 10-14, 40-42, 65-68) and a *cairn of broken stone* containing a large amount of fragmentary pottery vessels (Björlanda 113, 1972, figs. 3-8, 34-36, 48-62). C14 analysis of a patch of charcoal from below the cairn indicates that the site may have been inhabited already in the Early Bronze Age.

The unexcavated stone setting (114/1, 1972, figs. 9, 33), probably a grave, may also belong to the Late Bronze Age but no certain date has been obtained from this structure.

The largest number of graves belong to a *flat grave-field*, probably dating mainly to the *Pre-Roman Iron Age*. A C14 analysis (114/38) suggests that the grave-field can have been used also in the Roman Iron Age. Originally the grave-field probably extended from the stone-setting 114/2 up to the stone-setting 114/1 (1975, fig. 4), possibly even surrounding the latter grave. In the trenches south of 114/1 where only the turf was stripped, cremated human bones were found in a couple of places (1972 fig. 9, finds 198, 202). In the empty space in the north-east part of the area investigated in 1974 possible graves could have been destroyed by the later settlement and through the mechanical stripping. Besides, this part was very wet and could not be properly cleared. Parts of the grave-field are very likely left in the unexcavated areas.

Altogether 13 cremated urn burials and one cremation pit have been excavated. The cremation pit (114/38, 1975, fig. 5) was covered by a large boulder. Two of the urn burials were marked by large boulders which probably originally projected slightly above ground (114/30, 34, 1972 figs. 20-21, 47). In two cases a flat slab had been used as a lid for the pottery vessel (114/39, 54, 1975 figs. 6, 11, 39). In one grave two small slabs acted as a lid (114/51, 1975, fig. 10). With a varying degree of certainty it could be established that most graves had been damaged in the upper parts (114/4, 8, 9, 10, 42, 43, 44, 48, 1972 figs. 17-19, 1975, figs. 7-9). The damage can have occurred in connection with the later settlement on the site or through the mechanical stripping of the turf. One of the probably damaged graves (114/10) may have been marked by a wooden pole.

The pottery vessels containing the bones are as a rule fragmentary (1972, figs. 69, 71, 1975, figs. 48-50). In some cases only small potsherds have been preserved. One vessel has become completely deformed (1972, fig. 70).

Grave goods are completely lacking apart from a few small fragments which may have come from a small green glass bead. They belong to structure 114/43 and were probably lying inside the clay vessel. The supposed small glass bead can be compared with a small blue glass object with a hole - possibly a microscopically small bead - from one of the graves in the flat cemetery of Backa Röd in Gothenburg (note 6). However, Kjerstin Cullberg does not regard this bead as prehistoric (note 7).

The bone determinations show that both children, youths, adults and old people were buried here.

1 year old	structure 39
c. 4 years old	structure 42
14-20 years old	structures 4,34
20-40 years old	structure 9
40-60 years old	structures 30,43,51,54
60 years old	structure 8.

In two cases it has only been possible to identify the bones as human (structures 10,44). In two cases it has not been possible to determine the bones (structures 38,48).

The Iron Age settlement occupies partly the same area as the flat cemetery between the two stone settings 114/1 and 114/2 (1975 fig. 4). The main part of the settlement is probably situated in the unexcavated area, mainly around trench VI from the 1971/72 excavation (1975 fig. 4).

Over the whole settlement site there were more or less clear traces of a sooty culture layer with scattered finds. The finds consist mainly of small undecorated potsherds, small pieces of burnt clay, a little flint, including a strike-a-light, and a considerable amount of burnt animal bones. A soap-stone spindle-whorl (1975 fig. 51) a knife (1975 fig. 53), a rivet (1975 fig. 52), and a rivet-head were also found.

The animal bones show that domestic animals were kept. Bones of domestic pig dominate but also sheep or goat and cattle are represented. A few bones of cod and pike indicate sea as well as lake fishing. Tame dogs were also kept.

The finds give few indications of the date of the settlement. Whether most of the settlement remains are contemporary or cover a longer period of time is difficult to decide. C14 analyses suggest that in any case part of the settlement belongs to the Viking Age. The early C14 dates may be explained by an admixture of charcoal from the earlier flat graves in the same area.

In the light coloured moraine below the culture layer there were dark hollows. Altogether some 50 structures of this kind have been excavated. They have been interpreted as settlement remains (1975 fig. 4). Some of these have been only partly excavated which sometimes makes an interpretation difficult. The function of the different structures remains an unsolved problem in most cases.

Six *long and narrow dark-coloured stripes* are possibly the remains of house-walls (114/41,45,46, 50a-e,52,53,1975 figs. 12-18,25,40-41). In one of these was found a deeper hole which may be the remains of a post-hole (114/50e, 1975 fig. 25).

Apart from this post-hole there are several other structures which with a varying degree of certainty have been interpreted as *post-holes*. Of these one is certain (114/21, 1972 fig. 22) and 9 are uncertain (114/22,24,37,47,50b,50d,50i,50k,50n,1972 figs. 23-24,31,1975,figs. 24,28,30,35). One large dark-coloured patch packed with stones probably contained three uncertain post-holes (114/20,1972 figs. 27,46). One possible post-hole (114/13) may be the remains of a wooden pole used for marking a grave (114/10,1972 fig. 19).

Among hearths with brittle-burnt stones there is one certain (114/27, 1972, figs. 28,45) and one uncertain (114/50c, 1975 figs, 21,45). Close to one of these hearths there was a collection of brittle-burnt stones in a hollow surrounding a large boulder (114/26, 1972 figs. 28-29,45).

The *pit filled with clay* 114/50f (1975, figs. 26-27,45-47) is a peculiar structure. At the bottom of the oval hollow there was a layer of soot and charcoal with big charred pieces of wood. They may be the remains of a wooden trough or rather planks and twigs laid in the bottom of the pit. The pit was filled with clay, partly burnt, partly probably completely unburnt. In the upper parts the clay was mixed with soot and pieces of charcoal. The interpretation is uncertain. It can hardly be some kind of hearth or oven as the clay in that case should have been much more burnt. It is possible that it is a storage pit for clay of approximately the same type as those found in medieval Falsterbo. The excavation of Fiddevången in Falsterbo in the summer of 1973 revealed wooden barrels cut in half and filled with clean yellow clay which have been interpreted as having been used for the storing of clay (note 8).

Most of the settlement remains are undeterminable and consist of some 30 large and small, round and

oval or irregular dark patches with or without stones (114/5,6,7,11,12,14,15,16,17,18,19,23,25, 28,29,31,33,35,36,40 etc. etc...

Stina Andersson

NOTER:

- 1) Angående topografin se även flygfoto fig 2 i rapporten över sonderingsområdet vid Holm i Fyndrapporter 1972 samt fig 32 i rapporten över 1971 års undersökning av Björlanda 113-114 i Fyndrapporter 1972.
- 2) Andersson, S. Rapport över Östergärde, Göteborg. Grav- och boplatskomplex, delundersökt. Bronsålder/förromersk järnålder/vikingatid. 12:113-114. Fyndrapporter 1972. Göteborg 1972.
- 3) Andersson, S. och Urwitz, L. Holm, Göteborg. Boplatsområde, gravfält, sonderingsgravningar. Fyndrapporter 1972. Göteborg 1972.
- 4) Wigforss, J. Östergärde, Göteborg. Gravfält, romersk järnålder. 12:110. Fyndrapporter 1972. Göteborg 1972.
- 5) Rex, K. Steneby, Göteborg. Boplatsområde, järnålder? 12:111. Fyndrapporter 1973. Göteborg 1973.
- 6) Lundberg, M. Rapport över Backa Röd, Göteborg. Gravfält och boplatsområde, förromersk järnålder. 16:31. Fyndrapporter 1971. Göteborg 1971. Sid 179.
- 7) Cullberg, Kj. Ekehögen-Backa Röd-Valtersberg. Göteborg 1973. Sid 193.
- 8) Järpe, A. Fiddevången i Falsterbo. Aktuellt om antikvariskt. Ale 1974:1. Kristianstad 1974. Sid 49.

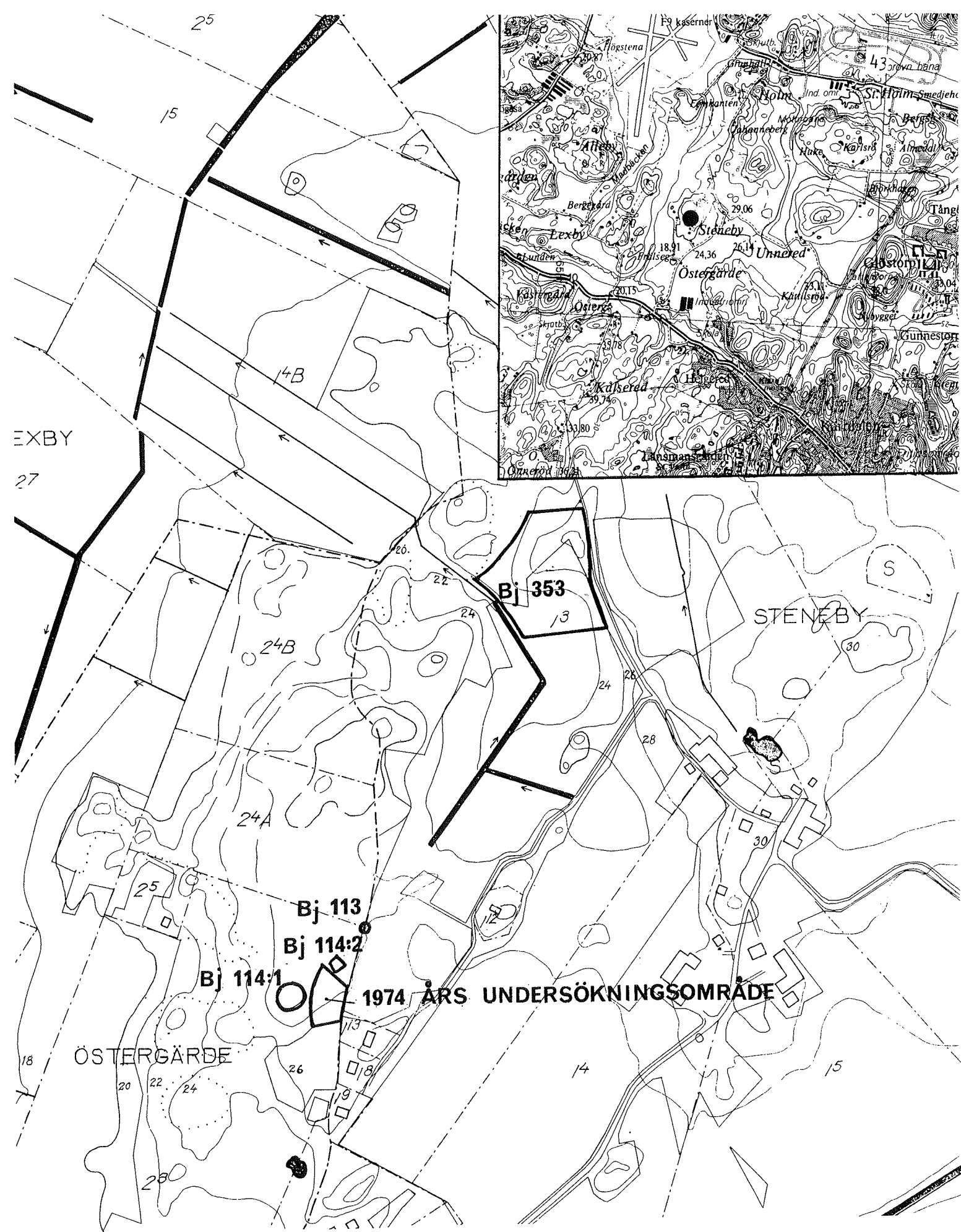

Fig 1
 Topografisk karta med 1974 års undersökningsområde samt de 1971-72 undersökta Björlanda 113 och Björlanda 114:1-2. Även boplatsen Björlanda 353 markerad. Skala 1:4 000.

Översikt. Skala 1:50 000.
 Topographical map showing the area investigated in 1974 and Björlanda 113 and Björlanda 114:1-2 investigated in 1971-72. The settlement Björlanda 353 is also marked. Scale 1:4 000

Bj 114 PLAN ÖVER GJORDA UNDERSÖKNINGAR
 PLAN OF EXCAVATED AREAS

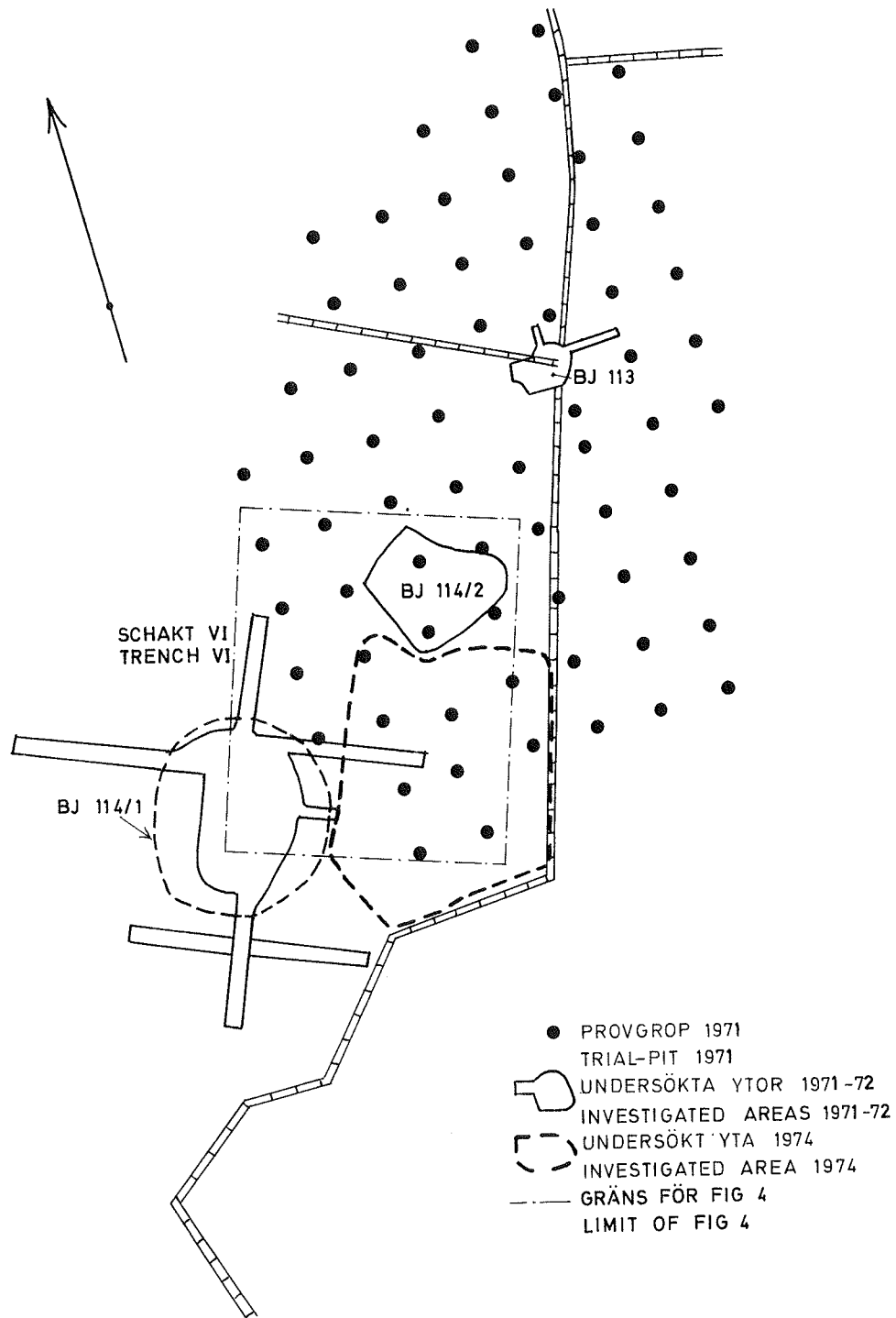
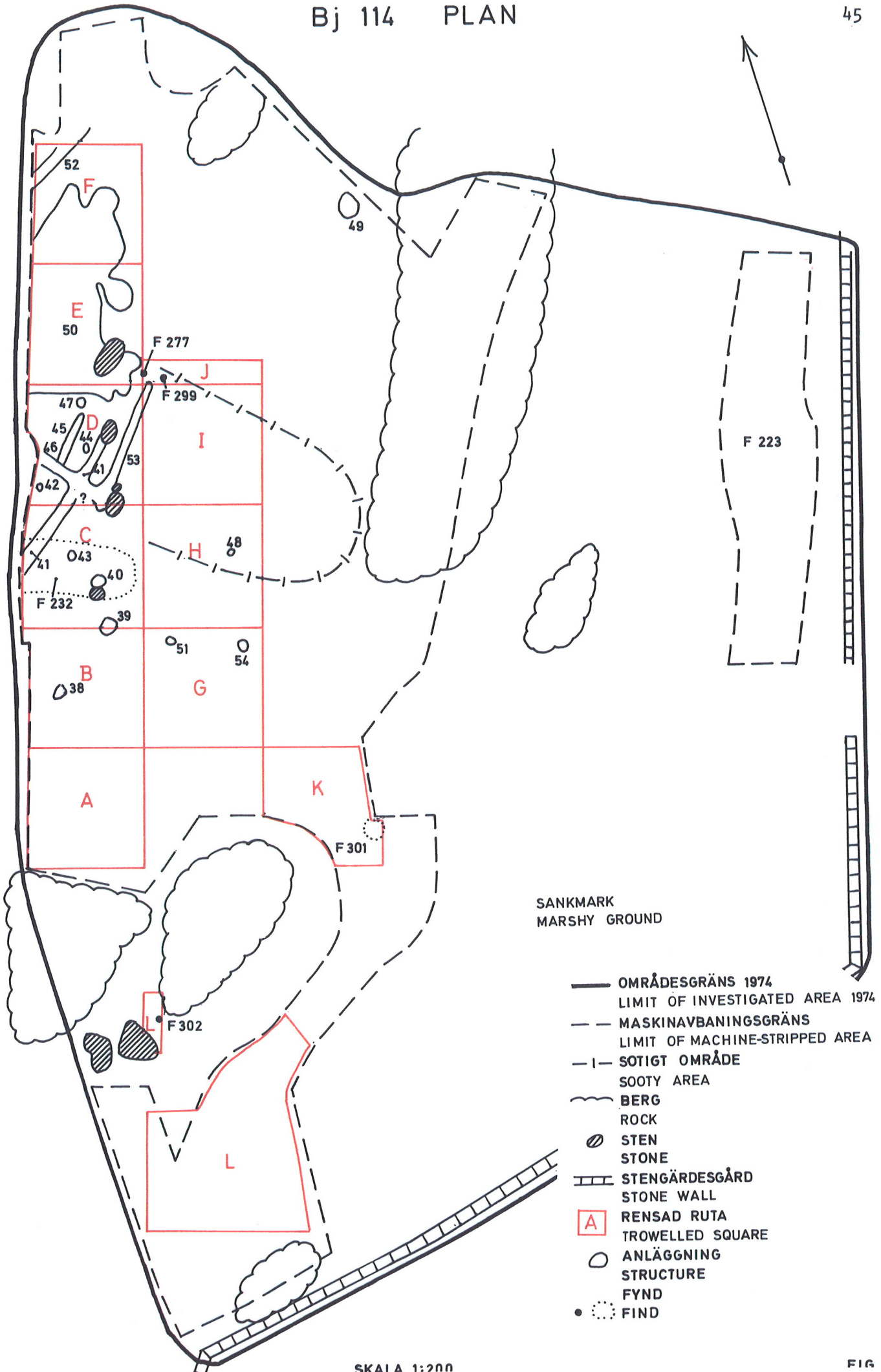

FIG 2

SKALA 1:1000



PLAN ÖVER GRAVAR OCH BOPLATSLÄMNINGAR
PLAN OF GRAVES AND SETTLEMENT REMAINS

- GRÄNS FÖR HELT ELLER DELVIS UNDERSÖKT OMRÅDE 1971-72
LIMIT OF TOTALLY OR PARTLY EXCAVATED AREA 1971-72
- GRÄNS FÖR 1974 ÅRS UNDERSÖKNINGSOMRÅDE
LIMIT OF AREA EXCAVATED IN 1974
- - - GRÄNS FÖR AVBANAT OMRÅDE
LIMIT OF STRIPPED AREA
- STEN
STONE
- GRAV
GRAVE
- FÖRMODAD BOPLATSLÄMNING
SUPPOSED SETTLEMENT REMAINS

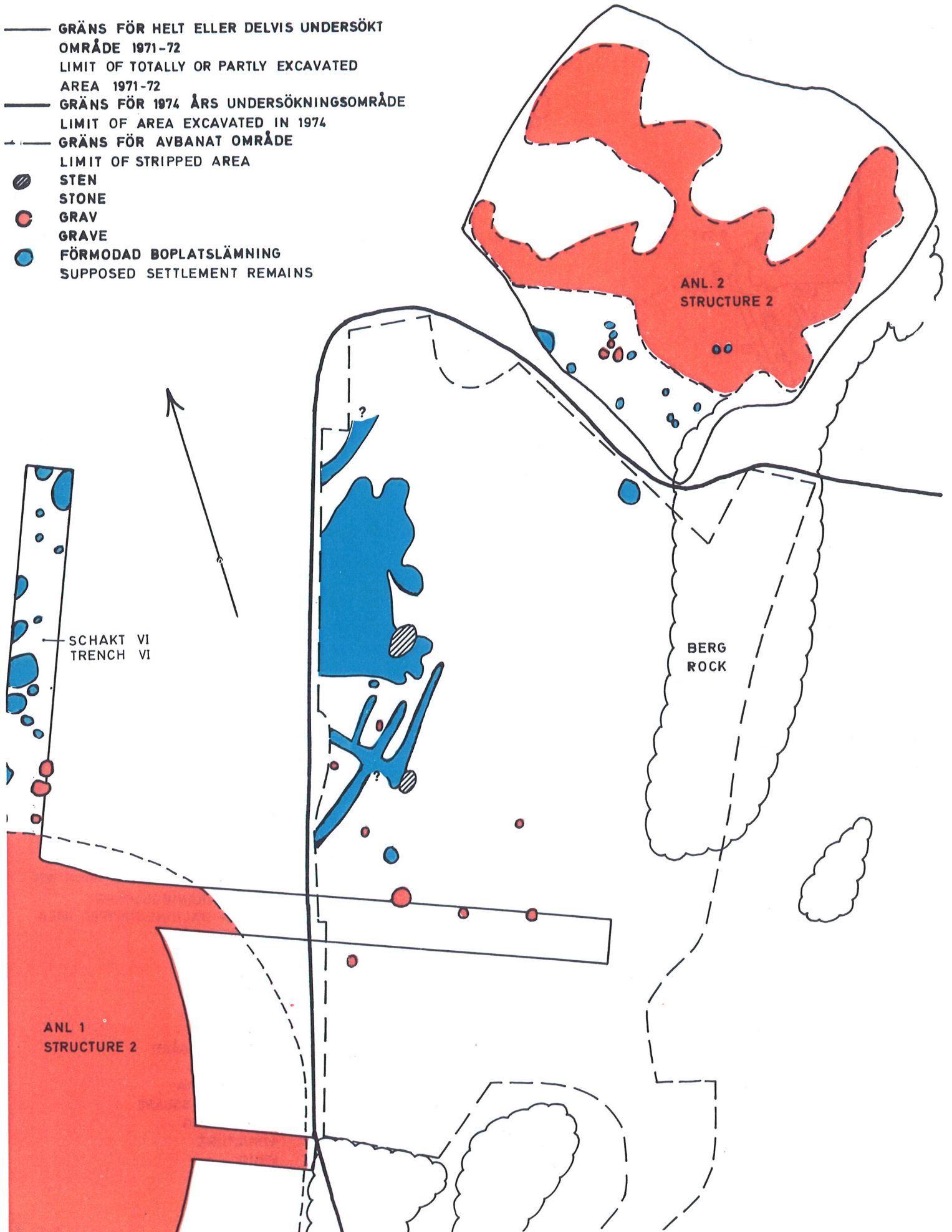

Bj 114. GRAVAR. PLANER OCH PROFILER
GRAVES. PLANS AND SECTIONS

ANL. 38 STRUCTURE 38
PLAN

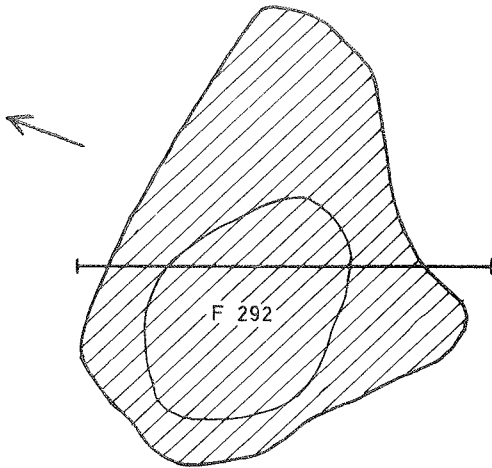

PROFIL
MARKYTAN
GROUND SURFACE

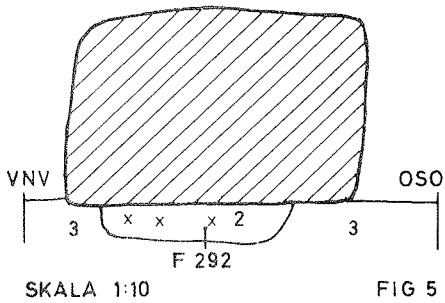

ANL 39 STRUCTURE 39
PLAN

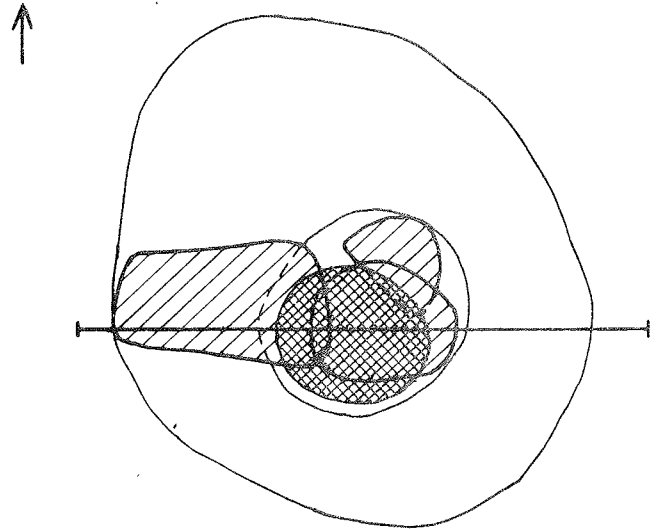

PROFIL
V

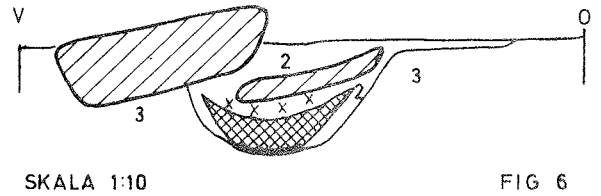

ANL 42
PLAN

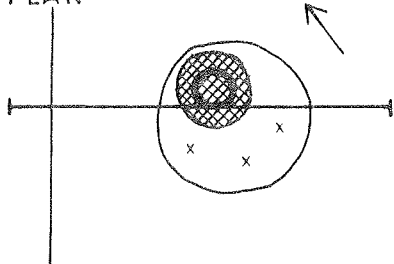

PROFIL

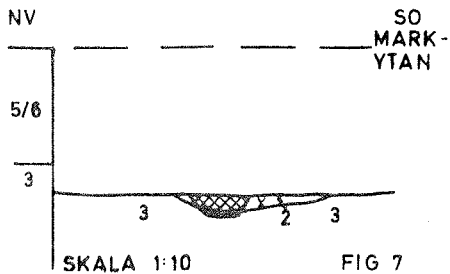

ANL 43
PLAN

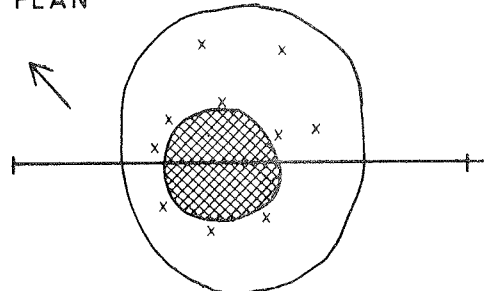

PROFIL
NV

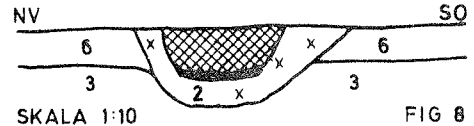

BETECKNINGAR SE FIG 9-11
DESCRIPTIONS SEE FIGS 9-11

Bj 114

GRAVAR
GRAVES.

PLANER OCH PROFILER
PLANS AND SECTIONS

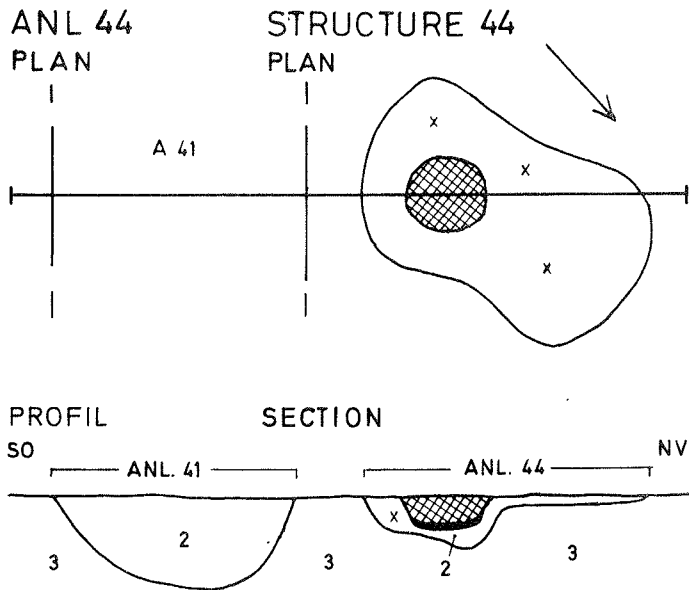

FIG 9

SKALA 1:10

- 2 SOTIG MO
- 2 SOOTY FINE SAND
- 3 LJUS MORÄN
- 3 LIGHT MORAINE
- 5 MATJORD (MO)
- 5 MOULD (FINE SAND)
- 6 KULTURLAGER (SOTIG MO MED SPRIDDA FYND)
- 6 CULTURE LAYER (SOOTY FINE SAND WITH SCATTERED FINDS)

- STEN
- STONE
- KONCENTRATION AV KERAMIK OCH BRÄNDA BEN
- CONCENTRATION OF POTTERY AND CREMATED BONES
- LERKÄRLSBOTTEN
- BASE OF POTTERY VESSEL
- x x SPRIDDA BRÄNDA BEN
- SCATTERED CREMATED BONES

ANL. 51
PLAN

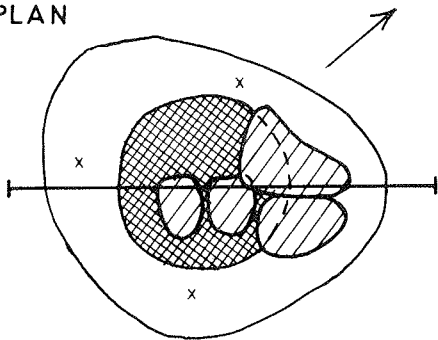

ANL. 54
PLAN

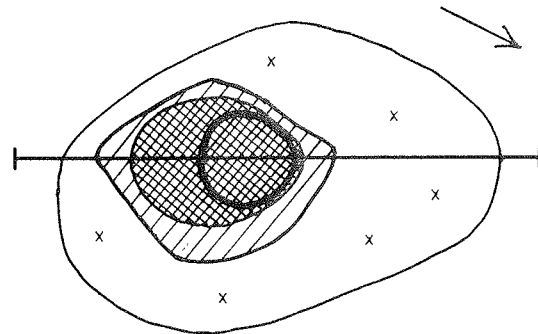

PROFIL

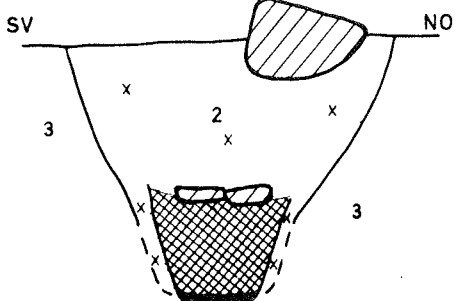

PROFIL

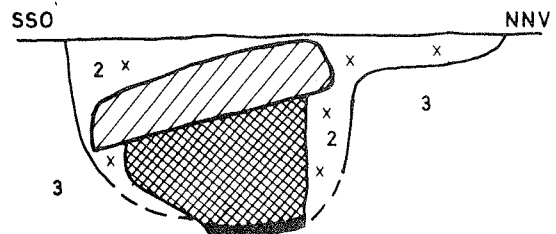

FIG 10

SKALA 1:10

FIG 11

SKALA 1:10

Bj 114

MÖRKFÄRGADE RÄNDER
DARK-COLOURED STRIPES

ANLÄGGNING 41, 45, 46, 53.
STRUCTURES 41, 45, 46, 53.

PLAN

- AVBANINGSKANT
EDGE OF STRIPPED AREA
- GRÄNS FÖR MÖRKFÄRGNING I RENSNINGSYTAN
LIMIT OF DARK COLOURED AREAS IN THE EXPOSED SURFACE
- - - GRÄNS FÖR DJUPARE NERGRÄVNING
LIMIT OF HOLLOW
- ⊘ STEN
STONE
- ⊢ RITAD PROFIL
RECORDED SECTION

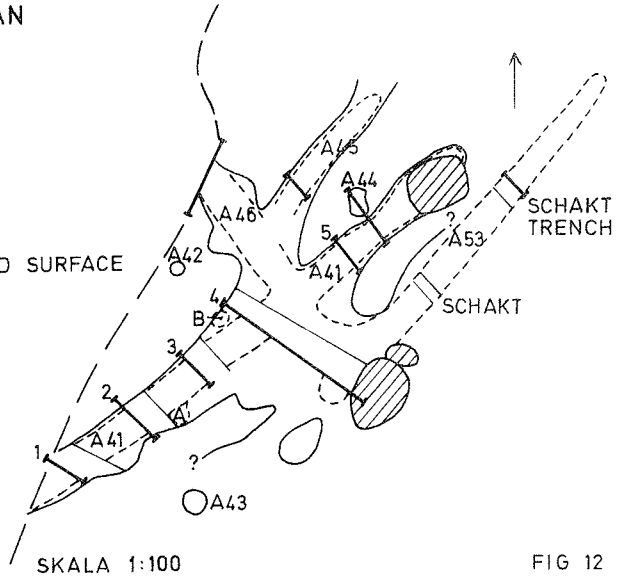
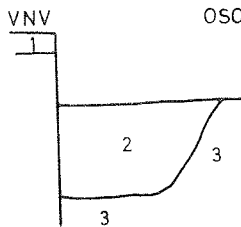

FIG 12

ANLÄGGNING 41

STRUCTURE 41

PROFIL 1 SECTION 1



PROFIL 2

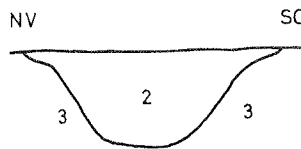

PROFIL 3

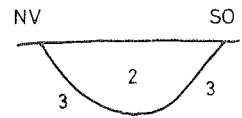

PROFIL 4

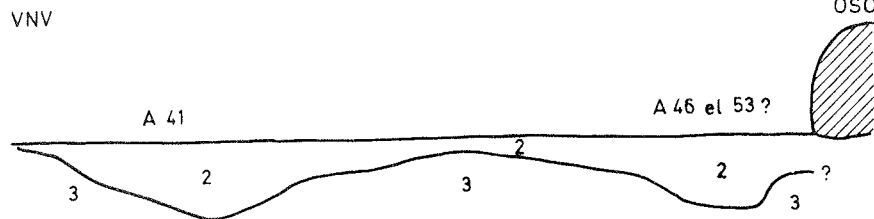

PROFIL 5

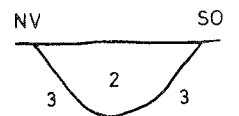

SKALA 1:20

FIG 13

LAGERBETECKNINGAR SE FIG 14-18
DESCRIPTION OF LAYERS SEE FIG 14-18

FIG 12-13

Bj 114 MÖRKFÄRGÅDE RÄNDER DARK-COLOURED STRIPES

ANL 46 STRUCTURE 46 PROFIL SECTION

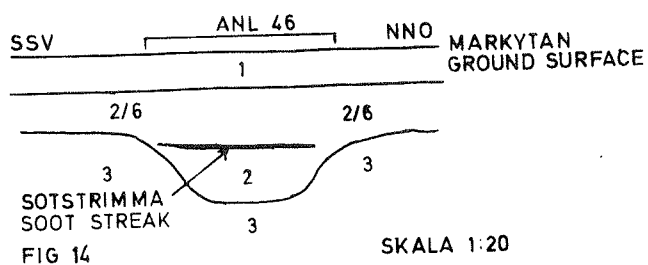

ANL 45 PROFIL

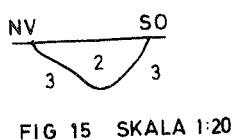

ANL 53 PROFIL

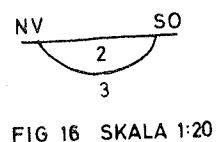

- 1 GRÄSTORV
- 2 SOTIG MO
- 3 LJUS MORÄN
- 6 KULTURLAGER (SOTIG MO MED SPRIDDA FYND)

- TURF
- SOOTY FINE SAND
- LIGHT MORÄNE
- CULTURE LAYER (SOOTY FINE SAND WITH SCATTERED FINDS)

ANLÄGGNING 52 STRUCTURE 52

PLAN

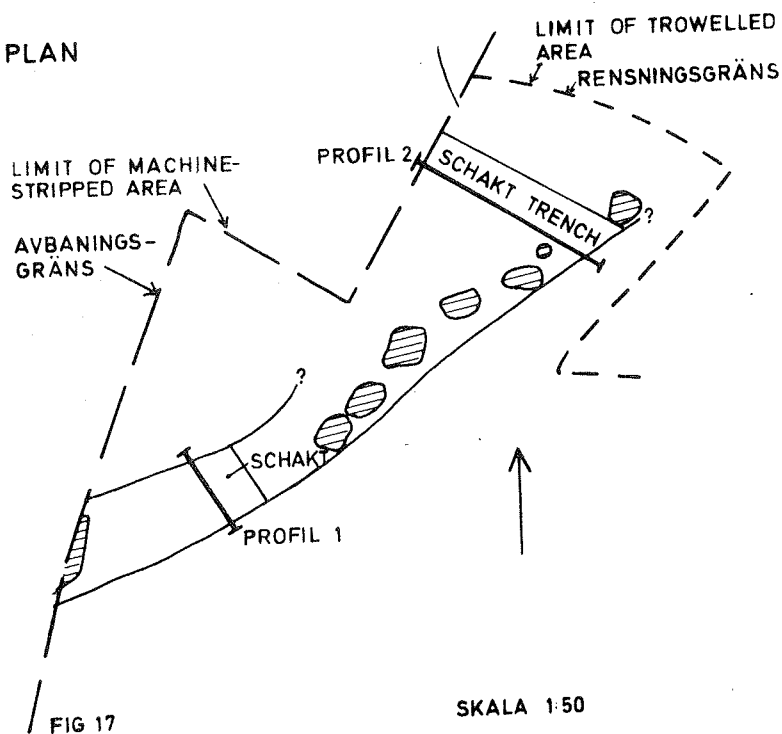

PROFIL 1

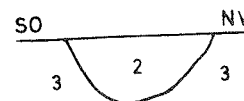

PROFIL 2

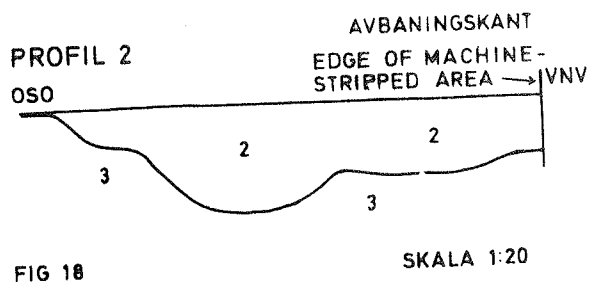

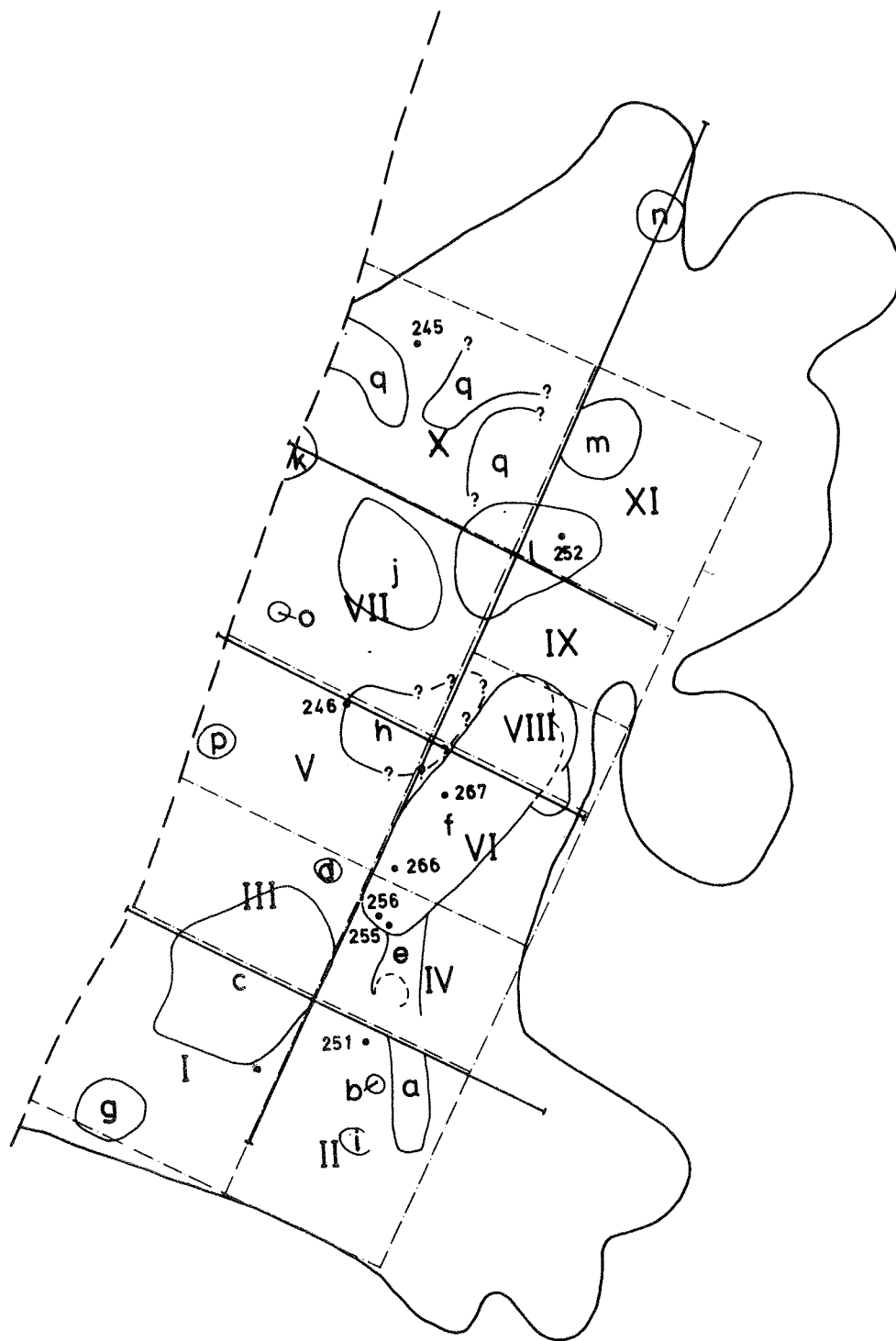

DJUPARE MÖRKFÄRGNING
FYNDOMRÅDE
FYND

DEEP LAYER OF DARK COLOURED SOIL
FIND AREA
FIND

FIG 19

Bj 114 ANLÄGGNING 50 PLAN
 STRUCTURE 50 PLAN

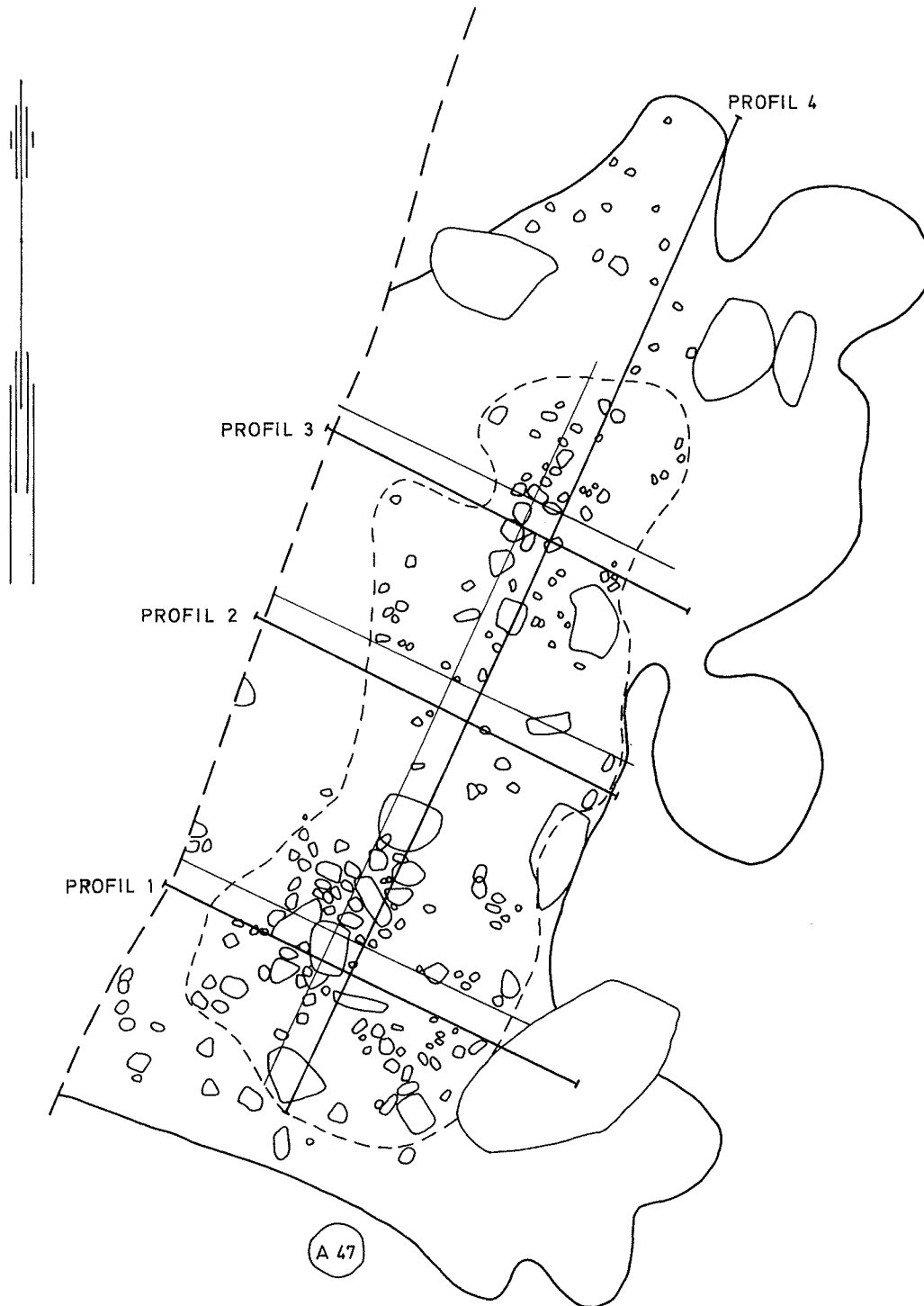

- | | | | |
|---------|---|---------|--|
| — — — — | AVBANINGSGRÄNS | — — — — | LIMIT OF MACHINE-STRIPPED AREA |
| ———— | GRÄNS FÖR ANL. 50 EFTER RENSNING | ———— | LIMIT OF STRUCTURE 50 AFTER CLEARING |
| - - - - | GRÄNS FÖR MYCKET SOTIGT OCH STENIGT OMRÅDE EFTER DJUPRENSNING | - - - - | LIMIT OF AREA RICH IN SOOT AND STONES AFTER DEEP CLEARING |
| ——— | RITAD PROFIL | ——— | RECORDED SECTION |
| ○ | STEN I KULTURLAGER ELLER DJUPARE MÖRKFÄRGNING | ○ | STONE IN CULTURE LAYER OR DEEP LAYER OF DARK-COLOURED SOIL |

Bj 114. ANLÄGGNING 50. PROFILER
STRUCTURE 50. SECTIONS

PROFIL 1

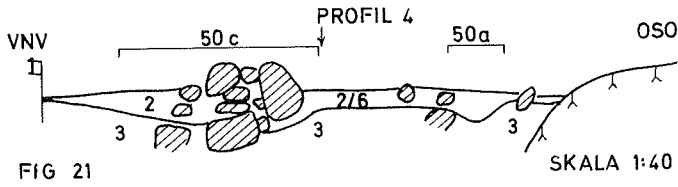

PROFIL 2

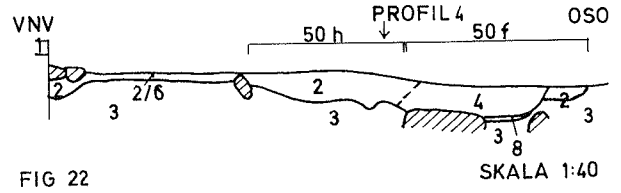

PROFIL 3

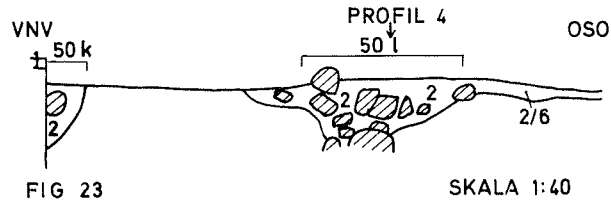

LAGERBETECKNINGAR FIG 21-36
DESCRIPTION OF LAYERS FIGS 21-36

- 1 GRÄSTORV
- 1 TURF
- 2 SOTIG MO
- 2 SOOTY FINE SAND
- 3 LJUS MORÄN
- 3 LIGHT MORAINE
- 4 FLÄCKIG KOLBLANDAD BRÄND LERA
- 4 MOTTLED BURNT CLAY MIXED WITH CHARCOAL
- 6 KULTURLAGER (SOTIG MO MED SPRIDDA FYND)
- 6 CULTURE LAYER (SOOTY FINE SAND WITH SCATTERED FINDS)
- 7 BRÄND LERA UTAN KOL
- 7 BURNT CLAY WITHOUT CHARCOAL
- 8 SOT- OCH KOLSKIKT
- 8 LAYER OF SOOT AND CHARCOAL
- ⊗ STEN
- STONE

PROFIL 4

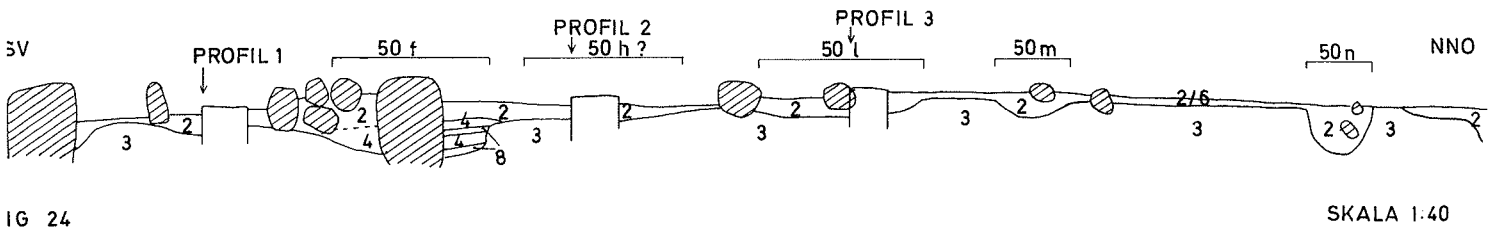

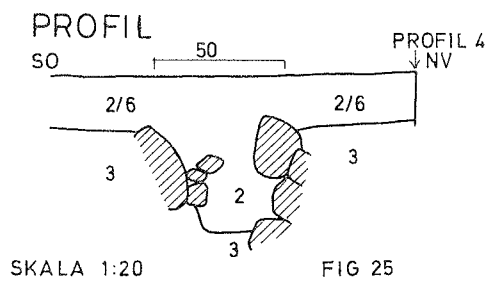
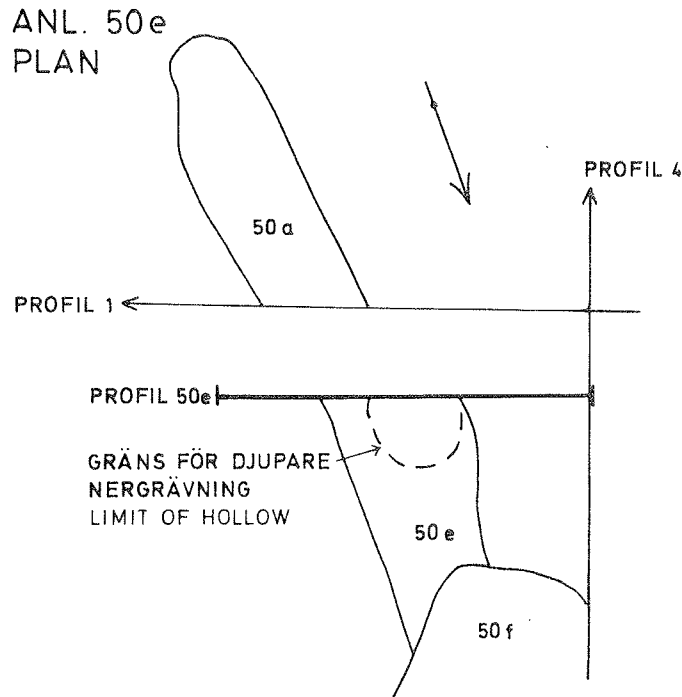

ANL. 50 f
 PLAN

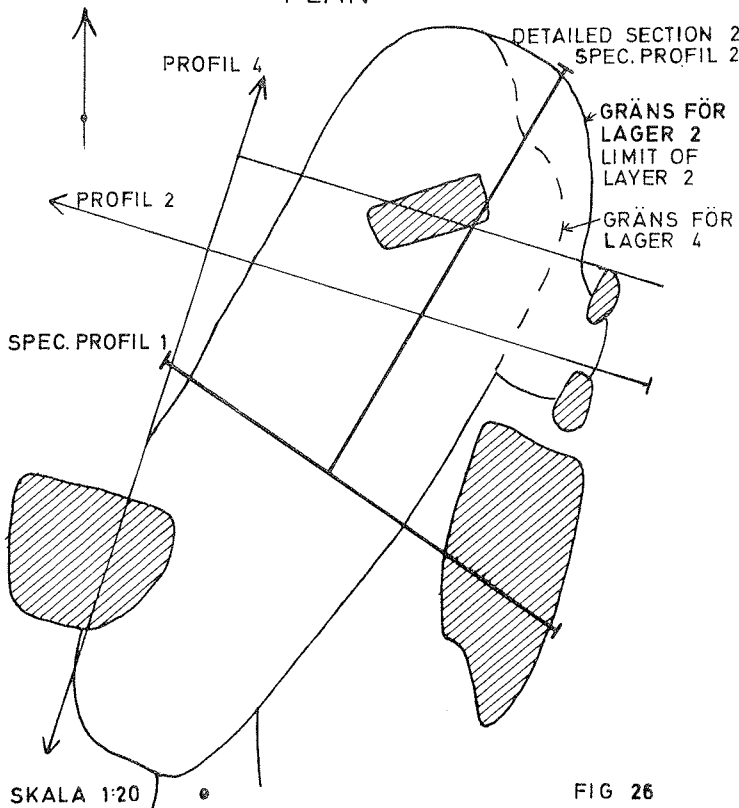

SPEC. PROFIL 1

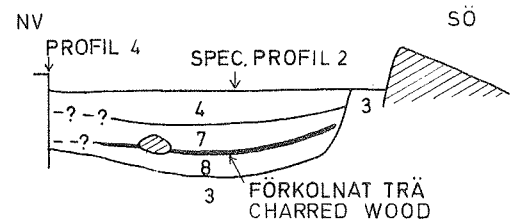

SPEC. PROFIL 2

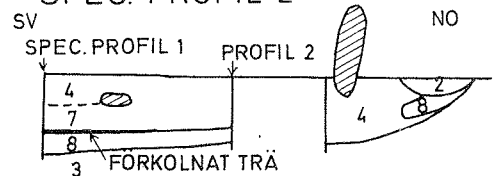

SKALA 1:20

FIG 27

FIG 26

Bj 114 ANLÄGGNING 50
DJUPARE NERGRÄVNINGAR
STRUCTURE 50
HOLLOWS

ANL. 50 b

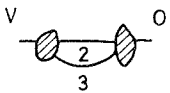

FIG 28

ANL. 50 g

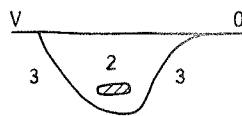

FIG 29

ANL. 50 i

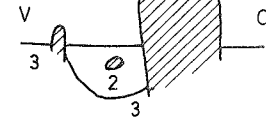

FIG 30

ANL. 50 j

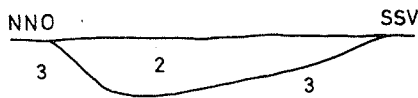

FIG 31

ANL 50 o

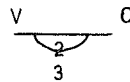

FIG 32

ANL. 50 p

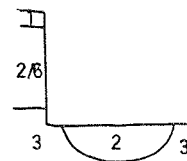

FIG 33

SKALA 1:20

ANLÄGGNINGAR
STRUCTURES

ANL. 40

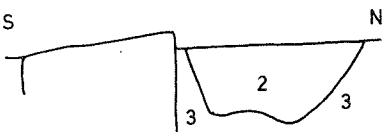

FIG 34

ANL. 47

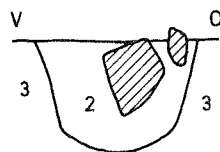

FIG 35

ANL. 49

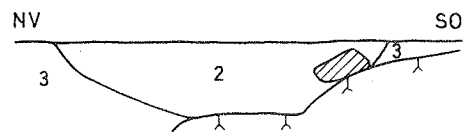

FIG 36

SKALA 1:20

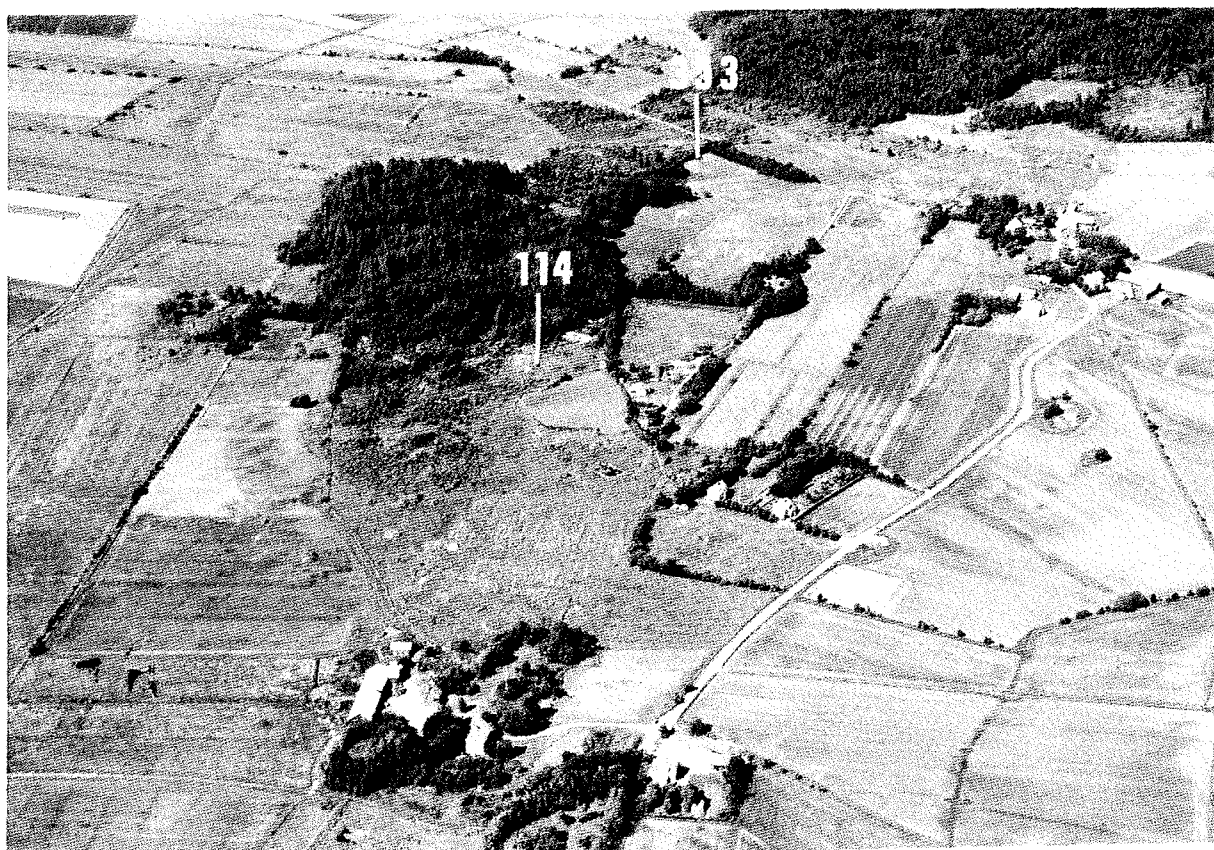

Fig 37

Översikt från söder med Björlanda 114 och boplatsen Björlanda 353 markerade.
Foto BeWe Bild 1972. Av försvarsstaben godkänd för publicering.

General view from the south showing Björlanda 114 and the settlement
Björlanda 353. Photo BeWe Bild 1972. Reproduced by permission of the
Swedish Defence Staff.



Fig 38

Översikt över 1974 års undersökningsområde. Av-
baningsgränsen markerad (---). I bakgrunden till
höger anläggning 1 och i förgrunden anläggning 2.
Foto 1971 från nordost.

General view of the area investigated in 1974.
The limit of the stripped area is shown (----).
In the background to the right is structure 1
and in the foreground structure 2. Photo 1971
from the north-east.



Fig 39

Profil genom graven anläggning 39 med locksten ovanpå lerkärllet. Från söder.

Section through the burial structure 39 showing the stone used as lid on top of the pottery vessel. From the south.

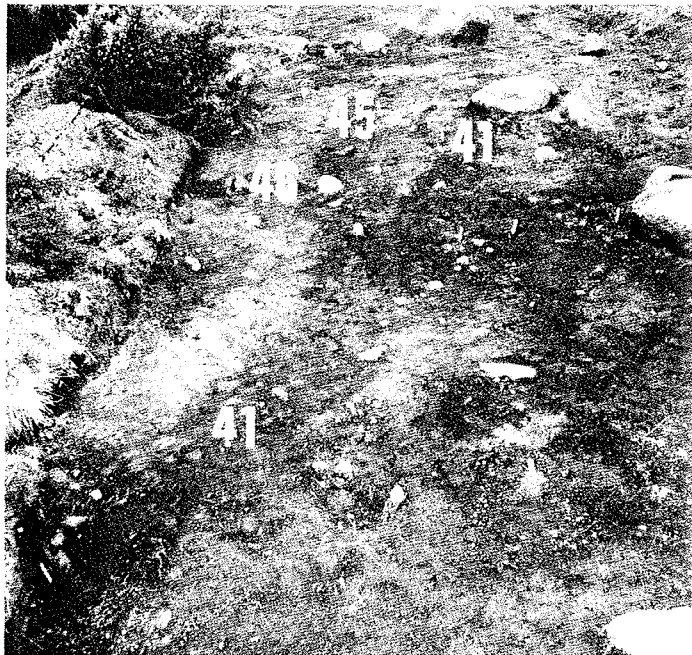

Fig 40

Mörkfärgade ränder i ruta C och D framrensade. Från sydsydväst,

Dark-coloured stripes in squares C and D after clearing. View from the south-south-west.



Fig 41

De mörkfärgade ränderna i ruta C och D urgrävda med kvarstående profiler. Från sydväst.

The dark-coloured stripes in squares C and D after excavation and with the sections still standing. From the south-west.

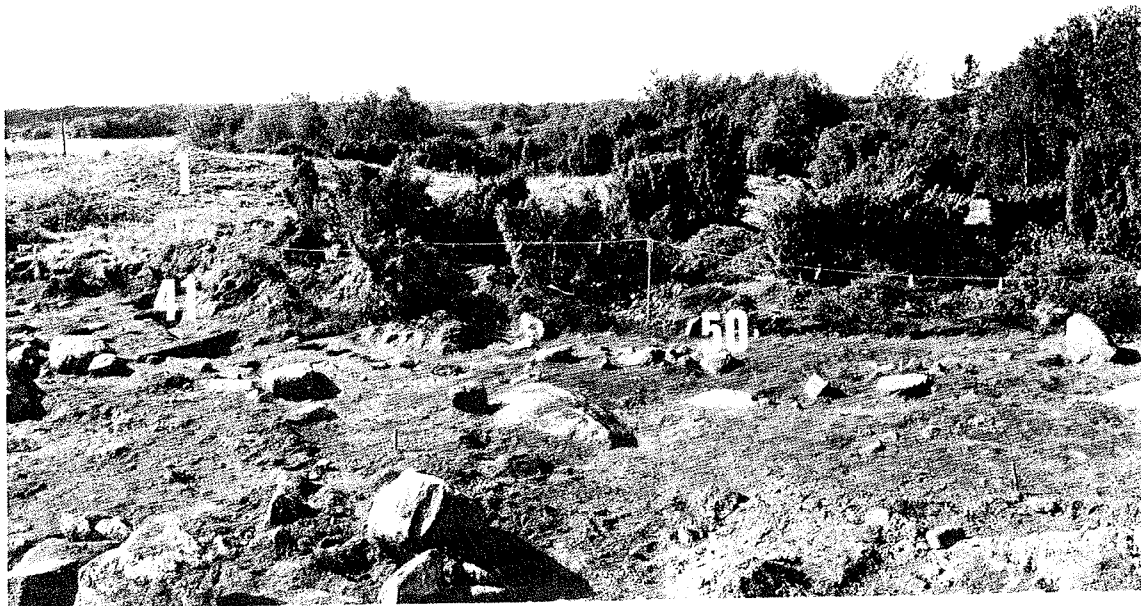

Fig 42

Nordvästra delen av 1974 års undersökningsområde med anläggningarna 41 och 50. I bakgrunden anläggning 1. Från öster.

The north-west part of the area investigated in 1974 showing structures 41 and 50. In the background can be seen structure 1. From the east.

Fig 43

Anläggning 50 framrensad i förgrunden. Från norr.

In the foreground can be seen structure 50 after clearing. View from the north.



Fig 44

Södra delen av anläggning 50 omkring profil 1, efter djuprensning. Från söder.

The south part of structure 50 around section 1 after deep clearing. View from the south.



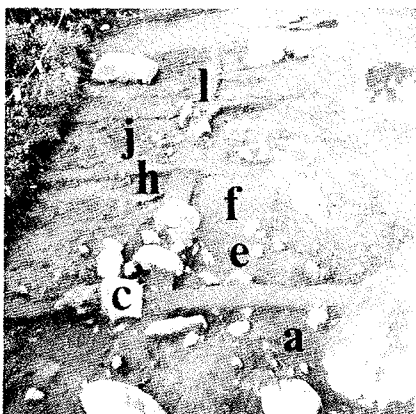

Fig 45

Anläggning 50 efter första nergrävning med flera djupare mörkfärgningar varav några markerade. Från sydsydväst.

Structure 50 after the first clearing with several deep dark-coloured patches some of which are marked. View from the south-south-west.



Fig 46

Profil genom den lerfyllda gropen anläggning 50f. Spec profil 1. Från sydväst.

Section through the pit filled with clay, structure 50f. Detailed section 1. View from the south-west.



Fig 47

Gropen anläggning 50f utgrävd. I botten delar av förkolnade delvis korslagda träplankor. Från sydväst.

The pit - structure 50f - after excavation. In the bottom are pieces of charred wooden planks, partly laid crosswise. View from the south-west.



Fig 48



Fig 49



Fig 50

Fig 48-50 Lerkärl från gravar. Skala ca 1:2

Fig 48 Anläggning 39, fynd 231

Fig 49 Anläggning 48, fynd 295

Fig 50 Anläggning 51, fynd 293

Figs. 48-50 Pottery vessels from the graves. Scale 1:2

Fig 48 Structure 39, find 231

Fig 49 Structure 48, find 295

Fig 50 Structure 51, find 293

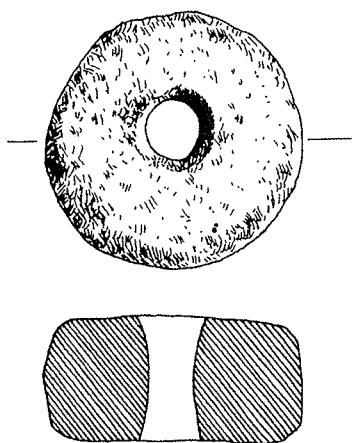

Fig 51



Fig 52



Fig 53

Fig 51-53 Boplatsfynd. Skala 1:1

Fig 51 Sländtrissa, anläggning 50, nivå 1, område X, fynd 245

Fig 52 Järnnit, anläggning 50, nivå 2, område VI, fynd 267

Fig 53 Järnkniv, avbaning 2, fynd 221

Figs. 51-53 Settlement finds. Scale 1:1

Fig 51 Spindle-whorl, structure 50, level 1, area X, find 245

Fig 52 Iron rivet, structure 50, level 2, area VI, find 267

Fig 53 Iron knife, stripping 2, find 221.